

02



PUMPEN & GEGENSTROM- SCHWIMMANLAGEN

MEISTERWERKE DER TECHNIK FÜR UNVERGLEICHLICHEN LUXUS

Erleben Sie pure Eleganz im Wasser – unterstützt von hoch entwickelter Technologie. Die neue **BADU EV Delta** setzt mit ihrer präzisen Drehzahlregelung neue Maßstäbe in Effizienz und sorgt für eine nahezu geräuschlose Zirkulation, die das Wasser in einem sanften Rhythmus bewegt.

Die neue **BADU EV Prime** bietet dank ihrer Flexibilität und bis zu 3 Meter Installationshöhe eine außergewöhnliche Energieeffizienz und eine gleichmäßige Wasserumwälzung.

Die **Gegenstromanlagen von Speck** verwandeln Ihren Pool in eine dynamische Wasserwelt. Mit der **BADU Jet Turbo Light** erleben Sie Strömungen, die Sie sanft durch das Wasser gleiten oder mit kraftvollen Wellen herausfordern – je nachdem, wie Sie schwimmen möchten. Ob Sie in beruhigender Strömung entspannt dahintreiben oder in kraftvoller Bewegung Ihr Training intensivieren wollen – jede Schwimmrichtung wird von der Technik in perfekter Balance unterstützt. So vereinen sich höchste Effizienz, Stille und eine unvergessliche Strömungskraft, die Ihr Poolerlebnis auf ein neues Niveau hebt.

ÜBERSICHT

UMWÄLZPUMPEN & ZUBEHÖR

- | | | | |
|------------------|--|-------|-------------------|
| S. 46 | Wichtige Berechnungen | S. 62 | Speck BADU Delta |
| S. 48 | Inver Silence - Einführung  | S. 63 | Speck BADU Prime |
| S. 50 | Aquagem Inver Master  | S. 64 | Speck BADU Magna |
| S. 52 | Aquagem Inver Warrior  | S. 65 | Speck BADU Top II |
| NEU S. 54 | Speck BADU EV2 Delta  | S. 66 | MIDA.Gamma |
| S. 55 | Speck BADU Delta ECO VS  | S. 66 | MIDA.Alpha |
| NEU S. 56 | Speck BADU EV1 Prime  | S. 67 | MIDA.Wave |
| S. 57 | Speck BADU Prime ECO VS  | S. 67 | MIDA.Pombi |
| S. 58 | Speck BADU Alpha Eco Soft  | | |
| S. 59 | Speck BADU NetLink  | | |
| S. 60 | Frequenzumrichter iSaver X  | | |

GEGENSTROMSCHWIMMANLAGEN

- | | | | |
|-------|--|-------|--------------------------|
| S. 68 | Speck BADU Jet Turbo Salt | S. 72 | Speck BADU Jet Primavera |
| S. 70 | Speck BADU Jet Turbo Light | S. 73 | Speck BADU Jet Smart |
| S. 71 | Speck BADU Jet Turbo
Technikschacht | | |



UMWÄLZPUMPEN



AUSWAHL DER UMWÄLZLEISTUNG

Bei der Gestaltung des Traumpools tauchen oft die ersten Fragen bezüglich der Pumpe auf.

Eine Umwälzpumpe spielt hier eine entscheidende Rolle. Sie ist ein Herzstück der gesamten Poolanlage. Eine falsche oder unpassende Pumpe kann zu Problemen und Unannehmlichkeiten führen, die den Poolgenuss beeinträchtigen können. Um dies zu vermeiden, haben wir hier ein paar wichtige Informationen und Berechnungen vorbereitet, die bei der Ermittlung von der Auswahl der Umwälzleistung und Fließgeschwindigkeit helfen.



Wie oft soll das Beckenwasser umgewälzt werden?

Das Beckenwasser sollte 2-3 x täglich umgewälzt werden.



Welche Fließgeschwindigkeit sollte erreicht werden?

Die Fließgeschwindigkeit sollte beim Filtern **15-30 m/h** und beim Rückspülen **50-70 m/h** betragen. Daher empfehlen wir frequenzgesteuerte Umwälzpumpen, da diese mit variablen Geschwindigkeiten arbeiten. Die Leistung für das Filtern und Rückspülen kann somit optimal eingestellt werden. Mit einer festen Leistung (nicht geregelt) ist es unmöglich. Weiterhin ergibt sich beim Einsatz einer frequenzgesteuerten Umwälzpumpe (VS) eine enorme Ersparnis der Stromkosten, selbst bei einem Filterbetrieb von 24/7. Somit kann eine solche Pumpe bereits nach ca. 2 Jahren amortisiert sein (je nach Betrieb und Bedingungen). Ein zusätzlicher Vorteil ist der deutlich leisere Geräuschpegel gegenüber herkömmlichen Umwälzpumpen.



Was ist ein Volumenstrom und wie wird er berechnet?

Der Volumenstrom ist die Menge an Wasser, die innerhalb einer bestimmten Zeit durch das Filtersystem Ihres Pools fließt. Dieser Parameter wird zur Berechnung der Umwälzleistung benötigt.

$$Q = \frac{V}{t} \rightarrow$$

Q = Volumenstrom
V = Poolvolumen
t = Umwälzzeit (in Stunden)

Was ist die Umwälzleistung und wie wird sie berechnet?

Die Umwälzleistung ist die **Gesamtmenge an Wasser**, die pro Tag durch eine bestimmte Zeitspanne durch das Filtersystem eines Pools umgewälzt wird. Dieser Parameter ist wichtig, um sicherzustellen, dass das gesamte Poolwasser regelmäßig durch den Filter zirkuliert wird, was für die Filtration, Desinfektion und Homogenisierung des Wassers entscheidend ist.

$$U = Q * t \rightarrow$$

U = Umwälzleistung
Q = Volumenstrom
t = Umwälzzeit (in Stunden)

AUSWAHL DES FILTERDURCHMESSERS & BERECHNUNG DES ROHRDURCHMESSERS

Es ist wichtig, dass der Durchmesser des Filterbehälters in einem angemessenen Verhältnis zur Leistung der Schwimmbadpumpe steht. Dies gewährleistet, dass der Schmutz während des Filtervorgangs ausreichend Zeit hat, sich im Filtersand abzusetzen. Zudem sollte die Filterpumpe stark genug sein, um beim Rückspülen effektiv den Schmutz aus dem Filtersand zu spülen. Der Wasserdurchsatz muss ebenfalls optimal sein, um den Pool effizient umzuwälzen. Nachstehende Grafik hilft Ihnen bei der Ermittlung vom Filterdurchmesser.

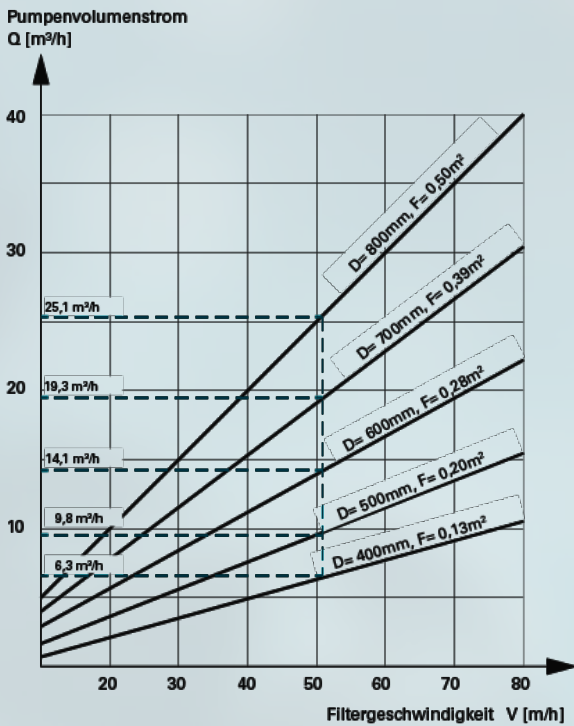

Nachstehende Grafik hilft Ihnen bei der Ermittlung von Rohrreibungsverlusten und zeigt die Berechnung der richtigen Rohrdurchmesser

Beispiel Q = 25 m³/h, 20 m Kunststoffleitung mit .. DN 50 $\hat{=}$ d 63 DN 65 $\hat{=}$ d 75
 Aus Tabelle abgelesene Verlusthöhe $H_v = 18,00$ m pro 100 m 5,00 m pro 100 m
Verlusthöhe 20 m Rohrleitung (mal 10/100) $H_v = 3,60$ m 1,00 m
 Kontrolle der Fließgeschwindigkeit $v = 3,40$ m/s (zu hoch) 2,00 m/s (i. O.)

Die Druckhöhenverluste in diesem Beispiel gelten für reines Wasser bei einer Temperatur von 20 °C, bzw. für Flüssigkeiten gleicher kinematischer Viskosität und für neue PVC-U-Rohre.

- DN > Rohr-Innendurchmesser in mm
- d > Rohr-Außendurchmesser in mm
- > Optimale Fließgeschwindigkeit im Rohr
- - - > Beispiel
- > DN 65 bzw. PVC d 75

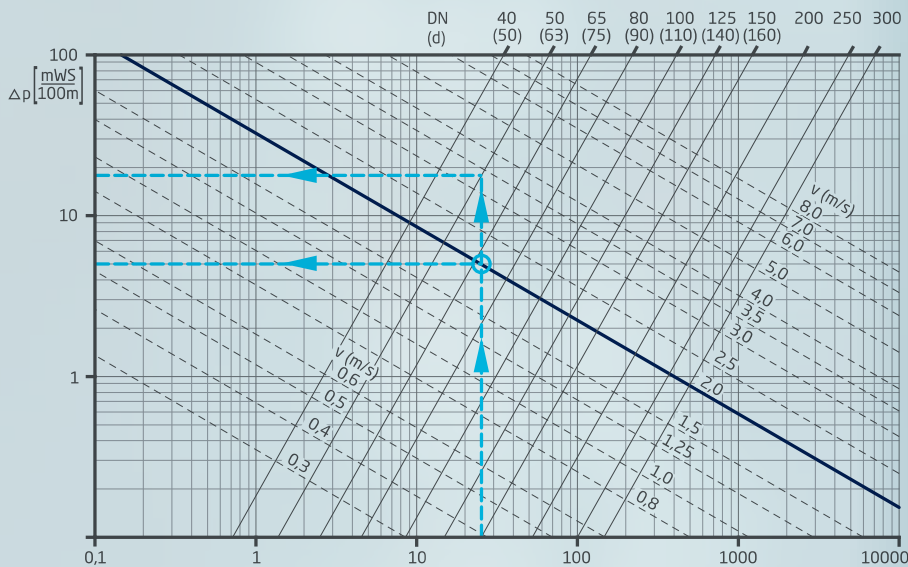

Druckhöhenverlust (mWS) / Förderstrom Q (m³/h) >



INVERSilence™ Tech by AQUAGEM®

ENERGIE-SPARSAM

InverSilence™ by Aquagem ist eine Revolution in der Poolbranche. Die Kombination aus Full-Inverter Technologie, Spiralhydrauliksystem und bürstenlosem DC-Motor macht die Umwälzpumpen nicht nur am leisesten, sondern auch am effizientesten auf dem Markt!

Die **Full-Inverter-Technologie** in Umwälzpumpen repräsentiert einen fortschrittlichen Ansatz zur effizienten Steuerung und Optimierung des Poolwasserkreislaufs. Im Gegensatz zu herkömmlichen ON/OFF Pumpen, die mit konstanten Drehzahlen arbeiten, ermöglicht eine Full Inverter Umwälzpumpe eine sanftere, stufenlose Inbetriebnahme und passt sich dynamisch an die spezifischen Anforderungen des Poolbetriebs an. Das ermöglicht eine erhebliche Energieeinsparung, da sie nur so viel Energie verbraucht, wie gerade benötigt wird. Dies trägt nicht nur zur Reduzierung der Betriebskosten bei, sondern auch zur Verringerung des ökologischen Fußabdrucks.

Das **Spiralhydrauliksystem** optimiert den Wasserfluss und die Hydraulik der Pumpe, was zu einer verbesserten Leistung und Filtration führt. Gleichzeitig trägt es dazu bei, die Pumpen zu den leisesten auf dem Markt zu machen. Durch die geschickte Konstruktion und das Zusammenspiel der Technologien wird Vibration minimiert und der Geräuschpegel deutlich reduziert, wodurch ein angenehmes und ruhiges Umfeld rund um den Pool geschaffen wird.

Die **InverSilence Technologie** setzt somit neue Maßstäbe für Pool Umwälzpumpen, indem sie nicht nur höchste Energieeffizienz und Leistung bietet, sondern auch einen Fokus auf Geräuscharmheit legt. Diese Pumpen sind ideal für Poolbesitzer, die eine leistungsstarke, energieeffiziente und geräuscharme Lösung suchen, um das Poolerlebnis zu maximieren.

WASSER UND ENERGIE IM EINKLANG NACHHALTIGKEIT DURCH FULL INVERTER TECHNOLOGIE

ENERGIE SPAREN 6-15 Mal Energieeinsparung

Full Inverter Pumpen - Energieverbrauch

Bis zu 67.000 kWh in 10 Jahren
Bei einer Betriebszeit von 16 Stunden pro Tag.



Längere Filtration, mehr Energieeinsparung
bei einem Betrieb von 2 Zirkulationen pro Tag.

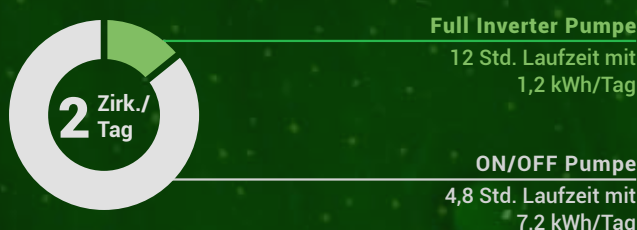

WASSER SPAREN Wasser verwenden, nicht verschwenden

Warum ist das Wassersparen so wichtig?

Die Wichtigkeit des Wassersparens liegt in der nachhaltigen Ressourcennutzung und Umweltschonung. Mit Full Inverter Umwälzpumpen können Sie nicht nur die Wasserzirkulation optimieren, sondern auch den Verbrauch minimieren. Diese Maßnahme trägt wesentlich dazu bei, kostbare Ressourcen zu schonen und einen umweltfreundlichen Poolbetrieb zu fördern.

Unterschiede zwischen ON/OFF und Inverter Pumpen

ON / OFF Pumpen



- Eingeschränkte Wasserzirkulation
- geringere Wasserqualität
- regelmäßiges Ablassen von Wasser
- mehr Wartungsaufwand

Inverter Pumpen



- 24h Zirkulation
- perfekte Wasserqualität
- Wassereinsparung
- geringerer Wartungsaufwand

C INVERSilence™ Tech

VORTEILE FÜR IHREN POOL



BESSERER WÄRMEAUSTAUSCH

Erzeugen Sie einen besseren Heizeffekt im Niedriggeschwindigkeitswasserkreislauf

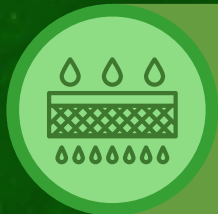

INTELLIGENTE FILTRATION

Verbesserte Filtration und Haltbarkeit durch langsameren Wasserfluss



EFFIZIENTERE DESINFEKTION

Optimierung für elektrolytische Zellen und Sensoren, um maximale Desinfektionsleistung zu gewährleisten



VERLÄNGERTE ROHRLEBENSDAUER

Langsamer Wasserfluss zur Verringerung der Reibung in den Rohrleitungen





AQUAGEM INVER MASTER
WASSERGEKÜHLTE FULL-INVERTER UMWÄLZPUMPE



DIE LEISESTE PUMPE DER WELT

20x ENERGIEEINSPARUNG MIT DER **INVER MASTER**



INVER SILENCE TECHNOLOGIE

Die Pumpe ist das Herzstück des Pools. Über Jahrzehnte war der hohe Energieverbrauch und der Lärm einer Umwälzpumpe ein bekanntes Problem. Um dieser Herausforderung zu begegnen, hat Aquagem die wegweisende **Inver Silence** Technologie entwickelt, die führende Technologie zur Lärmreduzierung und Effizienzverbesserung.

Die Technologie kombiniert den Inverter-Antrieb, die spiralförmige Hydraulikstruktur und den bürstenlosen Gleichstrommotor, um die Geschwindigkeit präzise durch intelligente Algorithmen zu steuern.

KÜNSTLICHE INTELLIGENZ TECHNOLOGIE

Das Inverter-„Gehirn“ kann nicht nur die Veränderungen des Leitungsdrucks überwachen und intelligente Berechnungen durchführen, sondern auch Befehle an den Pumpenmotor senden, um den Durchflussbereich und die Betriebskapazität automatisch anzupassen. Daher kann die Pumpe nicht nur Benutzern einen Leitungsdetektions- und Frühwarnservice bieten, sondern auch einen angemessenen Durchfluss einstellen.



INTUITIVE STEUERUNG MIT DER INVER FLOW APP

- Betriebsmodus (Inverter/Manuell)
- Durchflussanzeige in m³/h
- Stromverbrauchsanzeige in Watt
- „One Click“-Rückspülung



BIS ZU 40 MAL LEISER 30 dBA

Neben der InverSilence Technologie macht das Wasserkühlsystem die Pumpe lüfterfrei und der Betriebsgeräuschpegel beträgt nur 30 dBA@1m. Dies entspricht einer 40-fachen Geräuschreduzierung im Vergleich zu einer herkömmlichen Umwälzpumpe.

Flüstern / Inver Master

30 dB



20x ENERGIEEINSPARUNG

Im Vergleich zu traditionellen Umwälzpumpen, können Sie mit der Inver Master jährlich*:

- 8.322 kW/h** an Energieverbrauch sparen
- 2.338 kg** CO₂-Emissionen vermeiden
- 3.328,80 €** an Stromkosten sparen
- 130** Bäume einpflanzen

*Beispiel: Ein Pool 8 x 4 m mit ganzjährigem Betrieb läuft durchschnittlich 16 Stunden an 365 Tagen im Jahr. Der Strompreis beträgt 0,40 €/kWh.

Technische Daten	Inver Master 20	Inver Master 25	Inver Master 30
Spannung	230 V/50 Hz		
Leistungsaufnahme P1	max. 0,80 kW	max. 1,10 kW	max. 1,40 kW
Leistungsabgabe P2	max. 0,62 kW	max. 0,92 kW	max. 1,20 kW
Anschluss saugseitig	2" IG		
Anschluss druckseitig	2" IG		
Pumpenkapazität*	23 m ³ /h	27,5 m ³ /h	31 m ³ /h
Anschlusskabel Länge / Durchmesser	3 m / 3 x 1,5 mm ²		
Gewicht	23 kg		
Schutzart	IP55		



Soft Start
die Pumpe startet von 0 Ampere bis zur Nennleistung kontinuierlich an



Salzelektrolyse geeignet
Salzwasserkonzentration bis zu 0,5% (5 g/l)



No-water protection
zum Schutz der Pumpe vor Trockenlauf



Individuelle Regelung
regelbar über % oder m³/h



Integrierte Filtersteuerung
bis zu vier individuelle Zeiten und Leistungen einstellbar



Externe Steuerung
RS485 Modbus, Digitaleingang, Analogeingang, Relaisausgang



Hochwertige Komponenten
Bürstenloser IE5 DC Motor, Gleitringdichtung: SUS316

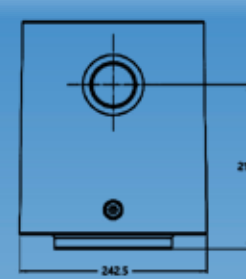
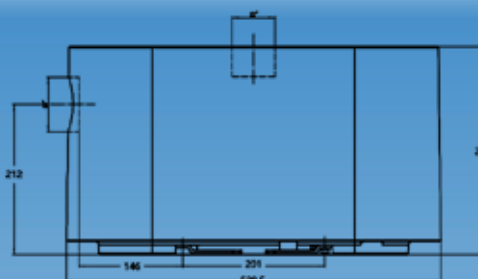
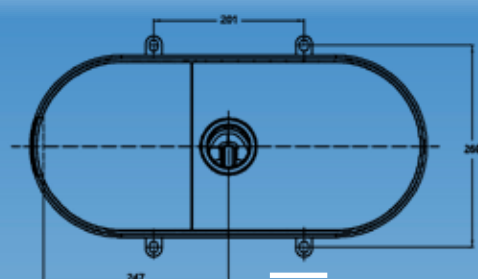
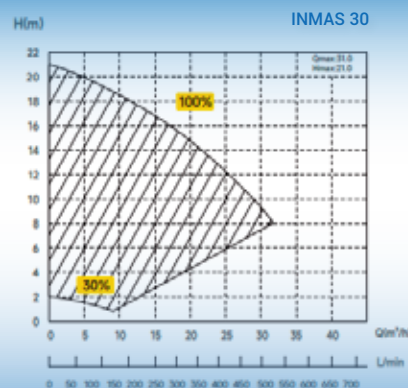
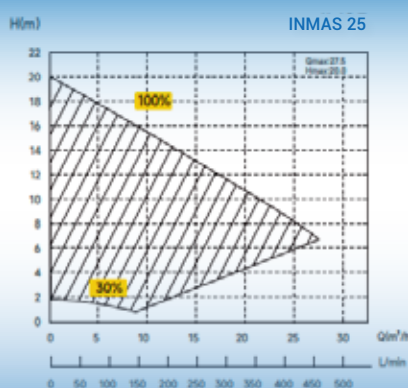
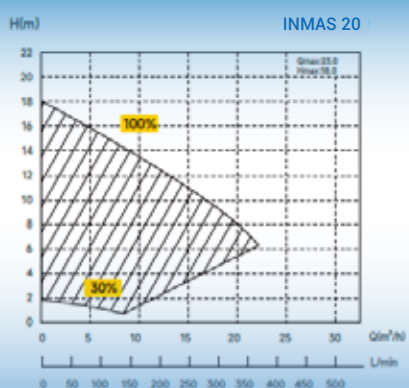

Typ	Spannung	Leistungs-aufnahme P1	Leistungs-abgabe P2	Pumpen-kapazität*	Anschluss saug- und druckseitig	Gewicht	Artikel Nr.
InverMaster 20	230V/50 Hz	max. 0,80 kW	max. 0,60 kW	23 m ³ /h	2" IG	23 kg	INMAS20
InverMaster 25	230V/50 Hz	max. 1,10 kW	max. 0,92 kW	27,5 m ³ /h	2" IG	23 kg	INMAS25
InverMaster 30	230V/50 Hz	max. 1,40 kW	max. 1,20 kW	31 m ³ /h	2" IG	23 kg	INMAS30

*Angabe Pumpenleistung bei 8 m WS



AQUAGEM INVER WARRIOR
FULL-INVERTER UMWÄLZPUMPE

ENERGIE-SPARSAM



PREIS SENKUNG

RS-485



★ ★ ★
**5 JAHRE
HERSTELLER-
GARANTIE**



MODERN, TRENDY INTELLIGENT

15x ENERGIEEINSPARUNG
MIT DER INVER WARRIOR

30 MAL LEISER



WESENTLICHE VORTEILE

- Individuelle Regelung**
regelbar über % oder m³/h
- Integrierte Filtersteuerung**
bis zu vier individuelle Zeiten und Leistungen einstellbar
- Externe Steuerung**
RS485 Modbus, Digitaleingang, Analogeingang, Relaisausgang
- WiFi**
Die Pumpe kann jederzeit und von überall aus gesteuert werden
- Soft Start**
Mit der Inverter-Technologie startet die Pumpe von 0 Ampere bis zur Nennleistung kontinuierlich an
- Salzelektrolyse geeignet**
Salzwasserkonzentration bis zu 0,5%
- No-water protection**
zum Schutz der Pumpe vor Trockenlauf



ENERGIEEINSPARUNG MIT MAGIC INVERTER

Durch die Verwendung von Inverter Technologie kann die Betriebskapazität präzise von 30% bis 100% reguliert werden. Die Motorgeschwindigkeit lässt sich (zwischen 1.200 - 2.900 U/Min.) präzise steuern, was im Vergleich zu den klassischen Umwälzpumpen, eine **15-fache Energieeinsparung** ermöglicht.

100w
10 m³/h

200w
14.2 m³/h

1050w
24.5 m³/h

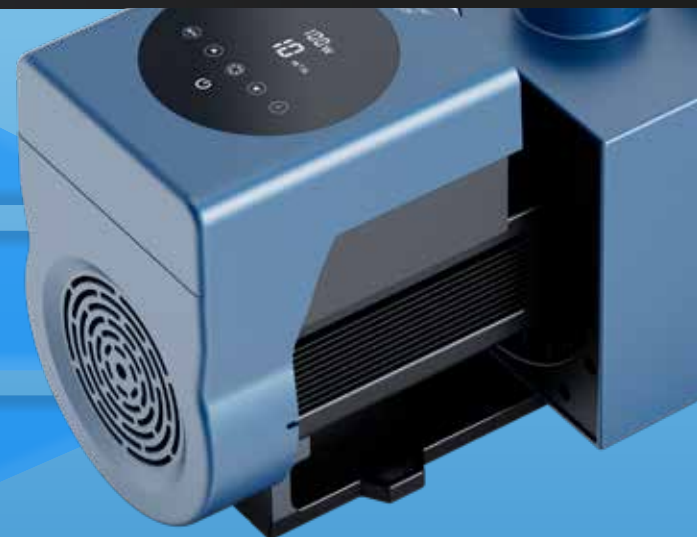

FULL TOUCH DISPLAY



- Betriebsmodus (Inverter/Manuell)
- Durchflussanzeige in m³/h
- Stromverbrauchsanzeige in Watt
- „One Click“-Rückspülung

Technische Daten	Inver Warrior 25	Inver Warrior 40
Spannung	230 V/50 Hz	
Leistungsaufnahme P1	max. 1,05 kW	max. 1,75 kW
Leistungsabgabe P2	max. 0,85 kW	max. 1,50 kW
Pumpenkapazität*	23,6 m ³ /h	36,2 m ³ /h
Anschluss saugseitig	2" IG	
Anschluss druckseitig	2" IG	
Gewicht	17,5 kg	18,5 kg
Max. Wassertemperatur	50°C	
Anschlusskabel Länge / Durchmesser	3 m / 3 x 1,5 mm ²	
Schutzart	IP55	
Art. Nr.	INWAR25	INWAR40

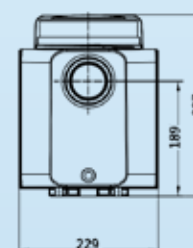
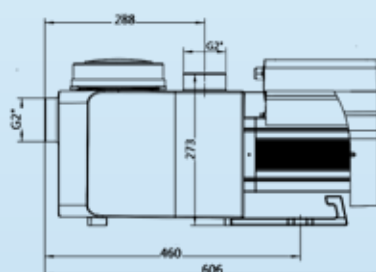
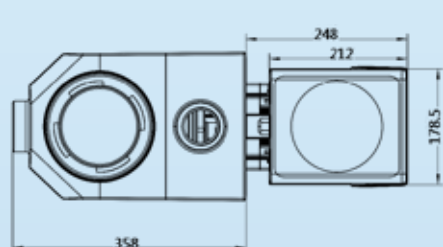
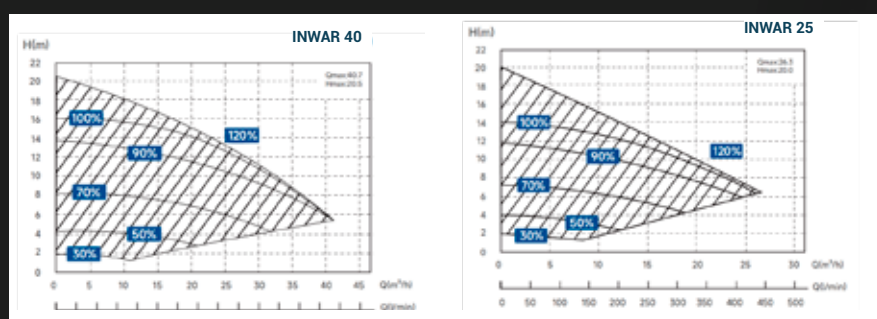

Typ	Spannung	Leistungs- aufnahme P1	Leistungs- abgabe P2	Pumpen- kapazität*	Anschluss saug- und druckseitig	Gewicht	Artikel Nr.
InverWarrior 25	230V/50 Hz	max. 1,05 kW	max. 0,85 kW	23,6 m ³ /h	2" IG	17,5 kg	INWAR25
InverWarrior 40	230V/50 Hz	max. 1,75 kW	max. 1,50 kW	36,2 m ³ /h	2" IG	18,5 kg	INWAR40

*Angabe Pumpenleistung bei 8 m WS



SPECK BADU EV2 DELTA NACHFOLGERMODELL DER DELTA ECO VS



NEU

ENERGIE-SPARSAM

Die BADU EV2 Delta setzt neue Maßstäbe in der modernen Pumpentechnik und verbindet hohe Effizienz mit präziser Drehzahlregelung. Als hochwertige Filterumwälzpumpe für professionelle Schwimmbad-Filteranlagen kann sie flexibel bis zu 3 m über oder unter Wasserniveau installiert werden. Die robuste Blockbauweise mit integriertem Fasernfänger sorgt für zuverlässigen Betrieb, während die Balg-Gleitringdichtung auf der Kunststoff-Laufradnabe eine lange, störungsarme Laufzeit gewährleistet. Dank vollständiger elektrischer Trennung von Motor- und Pumpenwelle bleibt das Kreislaufwasser berührungsfrei – für maximale Betriebssicherheit.

- Permanentmagnetmotor
- abnehmbarer Steuerkasten für einfache Wartung
- Einhaltung höchster Sicherheitsstandards
- 5" Full-Touch-Farbdisplay (10 Schriftfarben auswählbar, Invertierung)
- Oberfläche in 5 Sprachen verfügbar (D, EN, ES, IT, FR)
- LED im Klarsichtdeckel
- Programmauswahl (3 Presets / Partymode)
- Einstellbare Geschwindigkeiten: 600 – 3.000 U/ min (in 10er Schritten), für Pools mit einem Volumen bis 150 m³
- Aufstellbar jeweils max. 3 m oberhalb oder unterhalb des Wasserniveaus, mit integriertem Fasernfänger (Inhalt ca. 4 l)
- Motor- bzw. Pumpenwelle kommt mit dem im Kreislauf befindlichen Wasser nicht in Berührung.
- Elektrische Trennung
- externe Ansteuerungen: RS485, Dauersignal (4 Adern), Impulssignal (5 Adern), 0 - 10 Volt, 4 - 20 mA
- Stoppkontakt separat konfigurierbar (Schließer / Öffner / Deaktiviert)
- Lieferung erfolgt **inklusive** 3 m Anschlusskabel
- Geräuschpegel 35,7 - 65,6 dB in 1 m Entfernung
- Salzelektrolyse geeignet: ja (bis 0,5 %)
- Meerwasser geeignet: nein

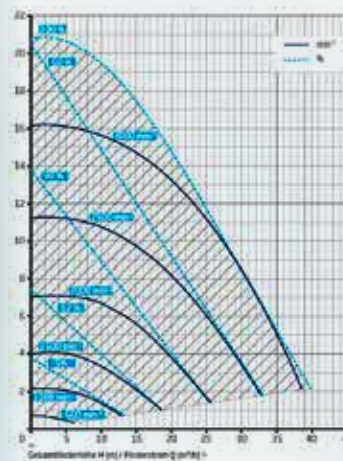

Abnehmbarer **Steuerkasten** zur einfachen & sicheren Wartung

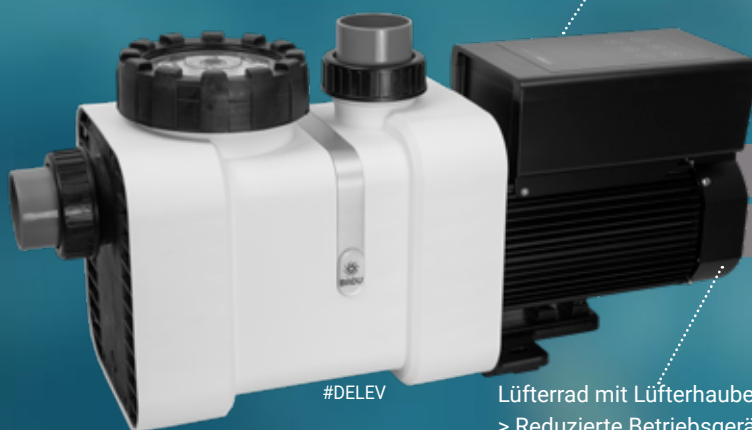

MADE IN GERMANY

KOSTENLOSE SOFTWARE-UPDATES

#DELEV

Lüfterrad mit Lüfterhaube
> Reduzierte Betriebsgeräusche

Vorteile auf einen Blick:

Kombinierbar mit FlowSonic & FlowSonic+ (Seite 272)

- **Modernes Full-Touch-Display** für eine besonders intuitive und komfortable Bedienung
- **Automatisches Priming-System** beendet die Luftevakuierung selbstständig
- **Drei individuell konfigurierbare Presets** für Modus und Leistungsanpassung
- **Abnehmbare Steuereinheit** für erhöhte Sicherheit und vereinfachte Wartung
- **Plug-and-Play-Lösung** nahtlose Integration in bestehende Systeme
- **Flüsterleiser Betrieb** für maximale Geräuschreduktion
- Neben Standard-Ansteuerungen zusätzlich **RS-485** (Modbus RTU) für die professionelle Systemintegration

Technische Daten	
Spannung	1~ 230 V / 50/60 Hz
Leistungsaufnahme P1	0,03 - 1,40 kW
Leistungsabgabe P2	0,01 - 1,10 kW
Schalldruckpegel	35,7 - 66,5 dB(A)
Nennstrom	0,50 - 6,10 A
Pumpenkapazität*	31 m ³ /h
Anschluss saugseitig	63 mm Klebeanschluss
Anschluss druckseitig	63 mm Klebeanschluss
Gewicht	ca. 15 kg
Schutzart	IP 55

*Angabe Pumpenleistung bei 8 m WS

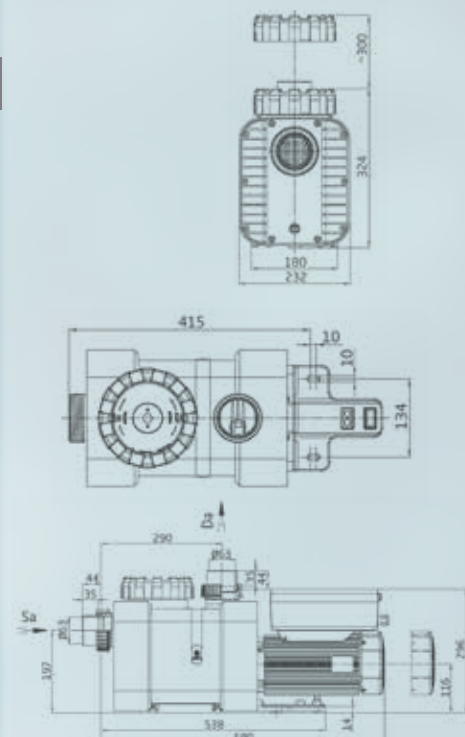

Artikel	Artikel Nr.
BADU EV2 Delta	DELEV

SPECK BADU DELTA ECO VS



Auslaufmodell

02 Pumpen & Gegenstromschwimmanlagen

ENERGIE-SPARSAM

PREIS SENKUNG

Die BADU Delta Eco VS Schwimmbadpumpe verfügt über ein Motordisplay mit intuitiver Steuerung, die für einen niedrigen Stromverbrauch sorgt. Sie ist besonders leise und effizient, da sie hydraulisch neu ausgelegt wurde. Eine LED-Beleuchtung im Klarsichtdeckel dient der einfachen Sichtkontrolle. Innenliegende Entleerungsstopfen vermeiden die Bruchgefahr. Der Permanentmagnetmotor sorgt für effiziente Energieeinsparung.

- Permanentmagnetmotor,
- LED im Klarsichtdeckel
- Einstellbare Geschwindigkeiten: 600 – 3.000 U/ min (in 10er Schritten), für Pools mit einem Volumen bis 150 m³.
- Aufstellbar jeweils max. 3 m oberhalb oder unterhalb des Wasserniveaus, mit integriertem Fasernfänger (Inhalt ca. 4 l)
- kann für Schwimmbadwasser mit einer Salz-Konzentration bis 0,5 % verwendet werden (entspricht 5 g/l).
- Infotaste am LED-Display für aktuellen Verbrauch in kW.
- Motor- bzw. Pumpenwelle kommt mit dem im Kreislauf befindlichen Wasser nicht in Berührung. Elektrische Trennung.
- Lieferung erfolgt **inklusive** 3 m Anschlusskabel.
- Geräuschpegel 35,7 - 65,6 dB in 1 m Entfernung.
- **Hinweis:** Zeitsteuerung extern über potentialfreie Kontakte.
- Salzelektrolyse geeignet: ja (bis 0,5 %)
- Meerwasser geeignet: nein

DEECO

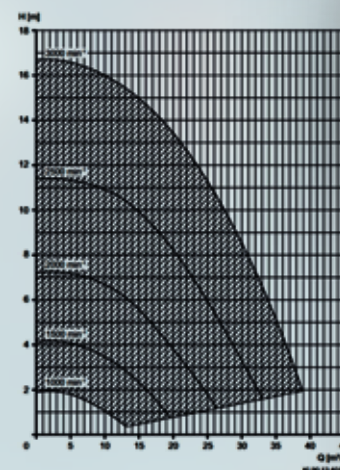

Klarsichtdeckel mit LED Beleuchtung



Technische Daten	
Spannung	230 V/50 Hz
Leistungsaufnahme P1	0,37 bis 1,4 kW
Leistungsabgabe P2	0,03 bis 1,1 kW
Pumpenkapazität*	31 m ³ /h
Anschluss saugseitig	63 mm Klebe
Anschluss druckseitig	63 mm Klebe
Gewicht	14 kg
Poolgröße	max. 150 m ³
Schutzart	IP55

*Angabe Pumpenleistung bei 8 m WS

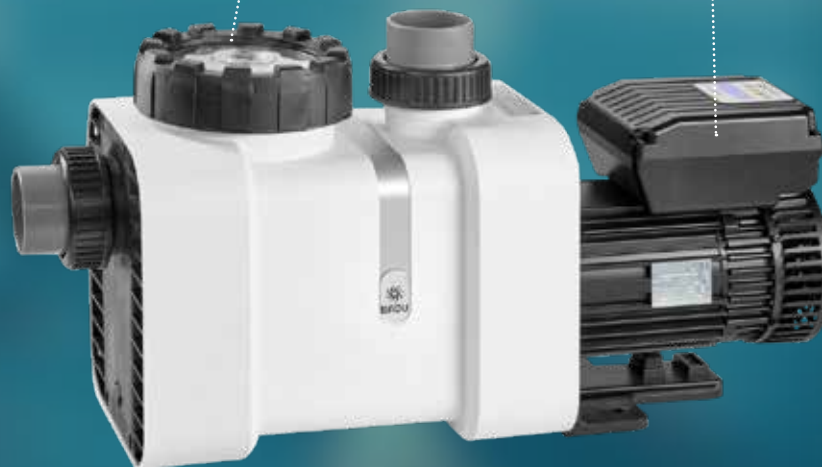

#DEECO

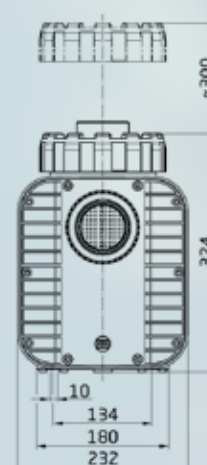
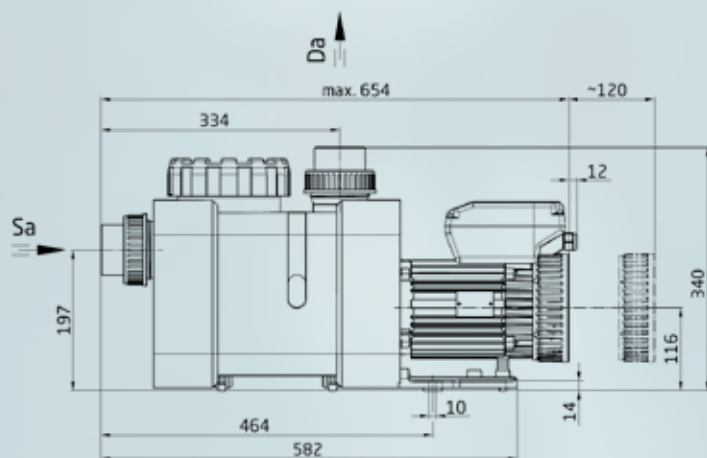

Artikel	Artikel Nr.
BADU Delta Eco VS	DEECO



lieferbar ab Mai 2026



SPECK BADU EV1 PRIME NACHFOLGERMODELL DER PRIME ECO VS

5 JAHRE
HERSTELLER-
GARANTIE



NEU

ENERGIE-
SPARSAM

Die BADU EV1 Prime steht für eine neue Generation effizienter und intelligenter Pumpentechnik.

Sie ist für die Schwimmbadwasser-Umwälzung in Filteranlagen ausgelegt und kann flexibel bis zu 3 m über oder unter dem Wasserniveau installiert werden.

Die robuste Blockbauweise mit integriertem Fasernfänger gewährleistet zuverlässigen Betrieb und einfache Wartung.

Dank Balg-Gleitringdichtung und vollständiger elektrischer Trennung von Motor- und Pumpenwelle wird eine hohe Lebensdauer und maximale Sicherheit erreicht.

- Permanentmagnetmotor, einstellbare Geschwindigkeiten von 1.000 – 3.000 u/min (in 10er Schritten), für Pools mit einem Volumen bis 120 m³.
- Aufstellbar jeweils max. 3 m oberhalb oder unterhalb des Wasserniveaus, mit integriertem Fasernfänger (Inhalt ca. 3 l)
- abnehmbarer Steuerkasten für einfache Wartung
- Einhaltung höchster Sicherheitsstandards
- 3,5" SW-Display (10 Schriftfarben auswählbar, Invertierung)
- Oberfläche in 5 Sprachen verfügbar (D, EN, ES, IT, FR)
- Balg-Gleitringdichtung auf Kunststoff-Laufradnabe montiert,
- Motor- bzw. Pumpenwelle kommt mit dem im Kreislauf befindlichen Wasser nicht in Berührung - elektrische Trennung
- Lieferung erfolgt **inklusive** 3 m Anschlusskabel
- externe Ansteuerungen: RS485, Dauersignal (4 Adern), Impulssignal (5 Adern), 0 - 10 Volt, 4 - 20 mA
- Stoppkontakt separat konfigurierbar (Schließer / Öffner / Deaktiviert)
- Geräuschpegel 36,7 – 62,5 dB in 1 m Entfernung
- **Hinweis:** Zeitsteuerung extern über potentialfreie Kontakte
- Salzelektrolyse geeignet: ja (bis 0,5 %)
- Meerwasser geeignet: nein

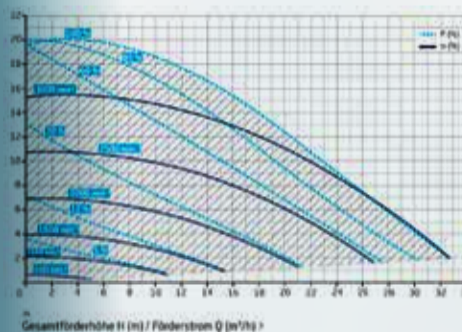

Technische Daten

Spannung	1~ 230 V / 50/60 Hz
Leistungsaufnahme P1	0,03 - 1,40 kW
Leistungsabgabe P2	0,01 - 1,10 kW
Schalldruckpegel	34,4 - 61,3 dB(A)
Nennstrom	0,50 - 6,10 A
Pumpenkapazität*	25 m³/h
Anschluss saugseitig	2" Innengewinde
Anschluss druckseitig	1 1/2" Innengewinde
Gewicht	ca. 12 kg
Schutzart	IP 55

*Angabe Pumpenleistung bei 8 m WS

JETZT MIT INTERNER PUMPENSTEUERUNG

- 3 Laufzeiten und Leistungen pro Tag
- Programme: Auto, Manuell, PV-Modus, Partymodus

NEUE MOTORENGENERATION

mit erweiterten Ansteuerungsmöglichkeiten

Abnehmbarer **Steuerkasten**
zur einfachen & sicheren Wartung

MADE IN GERMANY | KOSTENLOSE SOFTWARE-UPDATES

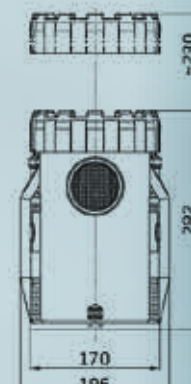
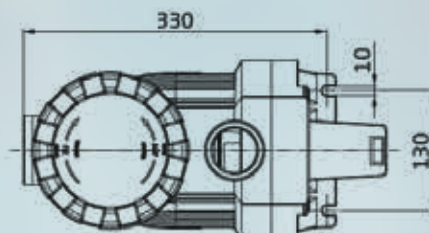
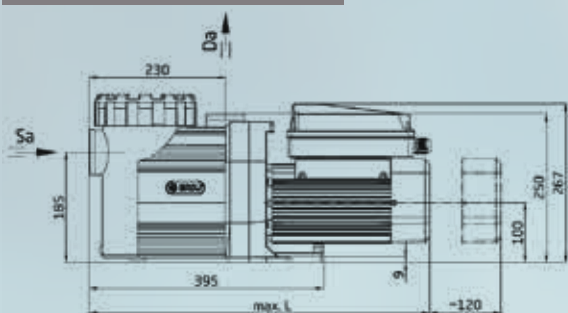

Artikel	Artikel Nr.
BADU EV1 Prime	PRIEV

Kombinierbar mit FlowSonic & FlowSonic+
(Seite 272)

★ ★ ★
5 JAHRE
HERSTELLER-
GARANTIE

Auslaufmodell

02
Pumpen & Gegenstrom-
schwimmanlagen

SPECK BADU PRIME ECO VS

ENERGIE-
SPARSAM

PREIS
SENKUNG

Speck BADU Prime Eco VS vereint die erfolgreiche Konstruktion mit einem Synchron-Kompakt-Antrieb zu einem hocheffizienten Kraftpaket in platzsparender Bauweise. Ein integriertes Bedienteil und simple Menüführung sorgen für eine einfache Handhabung.

Über die bewährte Folientastatur mit 8 Tasten ohne Doppelbelegung können Einstellungen einfach vorgenommen werden. Einsparungen sind bei der BADU Prime Eco VS über die Drehzahlanpassung möglich, die Infotaste informiert Sie über den aktuellen Verbrauch. Die Ansaugparameter der Pumpe sind variabel zu programmieren.

- **Permanentmagnetmotor**, einstellbare Geschwindigkeiten von 1.000 – 3.000 u/min (in 10er Schritten), für Pools mit einem Volumen bis 120 m³.
- Aufstellbar jeweils max. 3 m oberhalb oder unterhalb des Wasserniveaus, mit integriertem Fasernfänger (Inhalt ca. 3 l), kann für Schwimmbadwasser mit einer Salz-Konzentration bis 0,5 % verwendet werden (entspricht 5 g/l).
- **Infotaste am LED-Display für aktuellen Verbrauch in kW.**
- Balg-Gleitringdichtung auf Kunststoff-Laufradnabe montiert,
- Motor- bzw. Pumpenwelle kommt mit dem im Kreislauf befindlichen Wasser nicht in Berührung - elektrische Trennung.
- Lieferung erfolgt **inklusive** 3 m Anschlusskabel.
- Geräuschpegel 36,7 – 62,5 dB in 1 m Entfernung.
- **Hinweis:** Zeitsteuerung extern über potentialfreie Kontakte.
- Salzelektrolyse geeignet: ja (bis 0,5 %)
- Meerwasser geeignet: nein

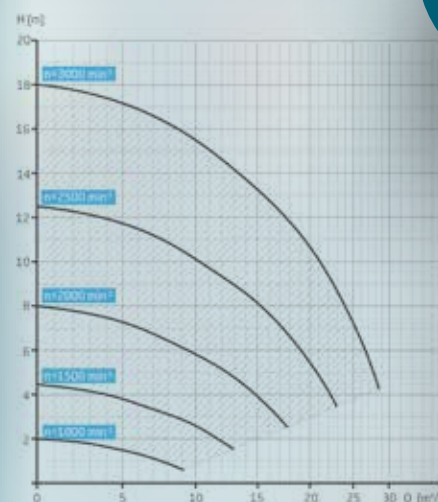

Technische Daten	
Spannung	230 V/50 Hz
Leistungsaufnahme P1	0,08 - 1,4 kW
Leistungsabgabe P2	0,3 - 1,10 kW
Pumpenkapazität*	24 m ³ /h
Anschluss saugseitig	2" IG
Anschluss druckseitig	1 ½" IG
Gewicht	11,5 kg
Poolgröße	max. 120 m ³
Schutzart	IP55

*Angabe Pumpenleistung bei 8 m WS

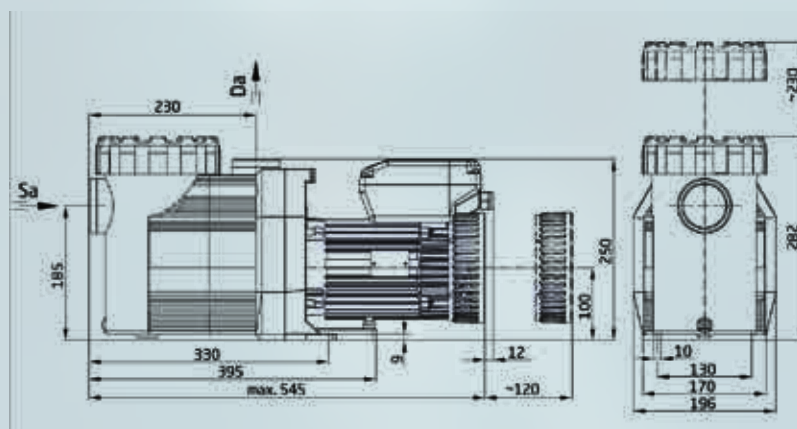

Artikel	Artikel Nr.
BADU Prime Eco VS	PRECO



SPECK BADU ALPHA ECO SOFT



ENERGIE-SPARSAM

Die BADU Alpha Eco Soft ist für Schwimmbecken mit 30 – 90 m³ Wassermenge entwickelt. Sie ist damit die effizienteste Lösung für kleinere Pools. Der geräuschoptimierte Motor sorgt für ideale Auslastung der Motorleistung. Dank variabel programmierbaren Leistungsstufen hat die Pumpe einen höheren Wirkungsgrad. Die Pumpe erfüllt jede Anforderung an größtmöglicher Effizienz und Umweltfreundlichkeit.

- Permanentmagnetmotor, einstellbare Leistung von 5 – 100 % (in 1 % Schritten), entspricht 800 – 3.450 U/min, für Pools mit einem Volumen bis 80 m³.
- Aufstellbar jeweils max. 2 m oberhalb oder 3 m unterhalb des Wasserniveaus, mit integriertem Fasernfänger (Inhalt ca. 0,5 l), kann für Schwimmbadwasser mit einer Salz-Konzentration bis 0,5% verwendet werden (entspricht 5 g/l).
- Schutzart IP55.
- LED-Display mit aktueller Motorleistung in Prozent.
- Motor- bzw. Pumpenwelle kommt mit dem im Kreislauf befindlichen Wasser nicht in Berührung. Elektrische Trennung.
- Lieferung erfolgt **inklusive** 3 m Anschlusskabel.
- Geräuschpegel 36,7 – 64,1 dB in 1 m Entfernung.
- **Hinweis:** Zeitsteuerung extern über potentialfreie Kontakte.
- Salzelektrolyse geeignet: ja (bis 0,5 %)
- Meerwasser geeignet: nein

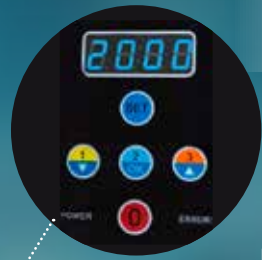
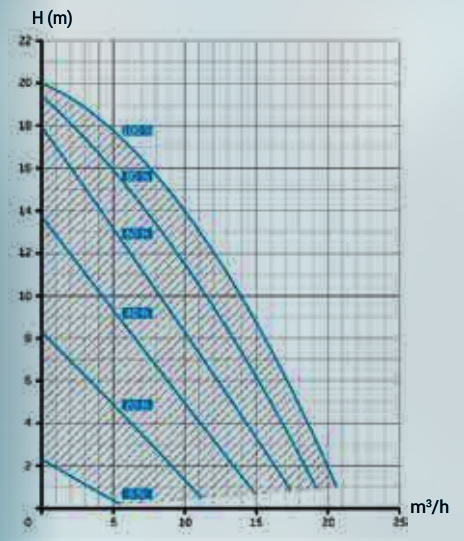

Technische Daten	
Spannung	230 V/50 Hz
Leistungsaufnahme P1	0,04 bis 0,75 kW
Leistungsabgabe P2	0,50 kW
Pumpenkapazität*	15,5 m ³ /h
Anschluss saugseitig	50 mm Klebe
Anschluss druckseitig	50 mm Klebe
Gewicht	7,5 kg
Poolgröße	10 - 60 m ³
Schutzart	IP55

*Angabe Pumpenleistung bei 8 m WS

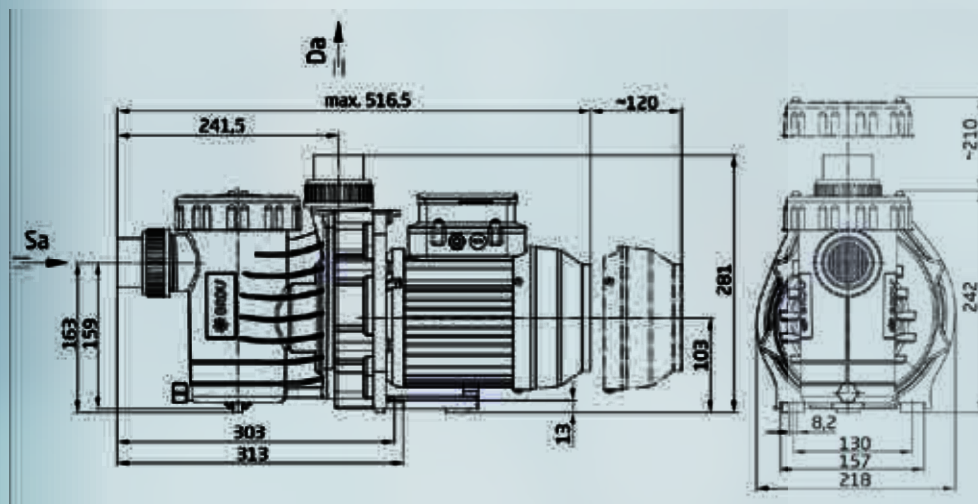

Artikel	Artikel Nr.
BADU Alpha Eco Soft	ALECO



SPECK BADU NETLINK

NACHRÜSTBARE APP-STEUERUNG FÜR FREQUENZGESTEUERTE SPECK-PUMPEN

RS-485



ENERGIE-SPARSAM

Das BADU NetLink System verwandelt bereits vorhandene drehzahlregelbare Speck Pumpen in smarte, fernsteuerbare Geräte.

Die Verbindung erfolgt unkompliziert über potenzialfreie Kontakte oder RS-485, die dann mit dem BADU NetLink verbunden werden. Mit WLAN-Zugang zum BADU Connect Server ist die Pumpe von überall aus steuerbar.

So können Filterzeiten und Drehzahlen der Filterpumpe eingestellt und der aktuelle Leistungsverbrauch über RS-485 überwacht werden. Ohne RS-485-Verbindung, z.B. für u.g. kompatible Pumpen, kann statt der individuellen Drehzahl zwischen den drei an der Pumpe eingestellten Stufen ausgewählt werden. Als zusätzliche Sicherheit kann ein Leckagesensor angeschlossen werden, sollte es einmal zu einer Leckage an der Pumpe kommen.

- Einfache Installation über das Kabel an der Pumpe
- 230 V Anschluss
- Verbindung mit dem Heimnetzwerk über LAN Kabel oder WLAN
- ABS Gehäuse
- Gewicht: 430 g
- Die Stufen der VS-Pumpe können auch manuell am Netlink ausgewählt werden.

NetLink ist passend für folgende, bei uns erhältliche Umwälzpumpen von Speck:

- ✓ BADU EV2 DELTA
- ✓ BADU EV1 Prime
- ✓ BADU Delta Eco VS
- ✓ BADU EV Delta
- ✓ BADU Delta-MK Eco VS
- ✓ BADU Prime Eco VS
- ✓ BADU EV Prime
- ✓ BADU Alpha Eco Soft

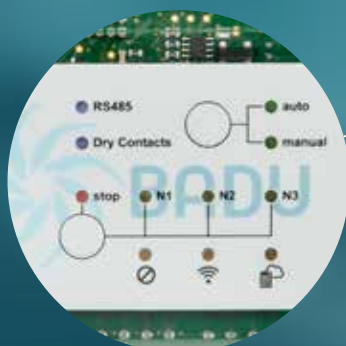

Bitte beachten:
Pro NetLink kann eine Pumpe betrieben werden!

BADU CONNECT APP



JETZT BEI
Google Play



Laden im
App Store



Artikel	Artikel Nr.
BADU NetLink	NETLI

Foto: Ansicht der BADU Connect App mit einer über RS485 angeschlossenen Pumpe. Die Bedienoberfläche kann abweichen. Keine RPM-Einstellmöglichkeit, sondern 1 / 2 / 3 / Stopp.



FREQUENZUMRICHTER
ISAVER X



★ ★ ★
**5 JAHRE
HERSTELLER-
GARANTIE**



ENERGIE-
SPARSAM

PREIS
SENKUNG

MACH DEINE PUMPE FULL INVERTER

80% ENERGIEEINSPARUNG
MIT **iSAVER X**



WAS IST EIN FREQUENZUMRICHTER?

Der Frequenzumrichter ist ein Gerät, das Wechselstrom von einer Frequenz in eine andere umwandelt. Die Mehrheit der auf dem Markt installierten Poolpumpen ist derzeit noch mit einer einzigen Geschwindigkeitsstufe ausgestattet. Sie sind zwar leistungsstark für schwere Aufgaben wie Rückspülen, aber dies ist nicht ständig erforderlich, wie beim Pumpen oder Filtrieren. Der **iSaver^x** ermöglicht die Umwandlung Ihrer bestehenden Umwälzpumpe in eine Inverter-Pumpe (frequenzgesteuert).

BIS ZU 80% ENERGIEEINSPARUNG

Mit dem **iSaver^x** kann die Pumpengeschwindigkeit so eingestellt werden, dass sie sich an verschiedene Betriebsbedingungen anpasst, wodurch die Betriebskosten deutlich verringert werden.

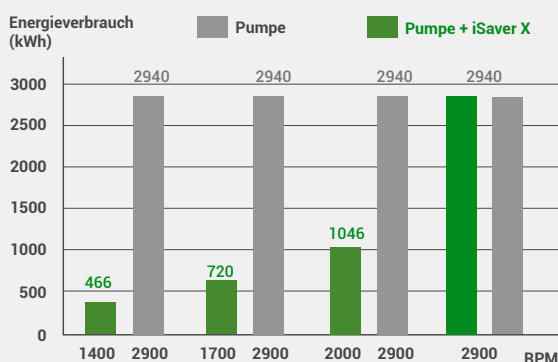

HOCHWERTIGES GEHÄUSE

Mit modernem Touch-Screen Display

EXTERNE STEUERUNG

Digitale Eingänge, RS-485 und Relaisausgängen für eine externe Steuerung

EINFACH PLUG & PLAY

Mühelose und einfache Installation an der Wand

MODERNE TECHNIK

Ermöglicht 35 Pumpengeschwindigkeiten und verfügt über 4 Timer

EFFIZIENTE KÜHLUNG

Hochwertiger Aluminium-Kühlkörper mit zwei Lüftern für eine effiziente Kühlung

Integrierte Filtersteuerung

bis zu vier individuelle Zeiten und Leistungen einstellbar

SICHERES STARTEN

Die Pumpe wird mindestens 1 Minute (einstellbar 1-10 Min.) mit Volllast angetrieben, um ein sicheres Anlaufen zu gewährleisten.

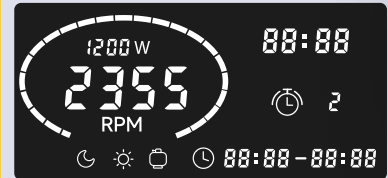
INNOVATIVES FULL-TOUCH DISPLAY

- 1200 W** Leistungsaufnahme
- 2355** Motordrehzahl
- Nachtbetrieb** (niedrige Drehzahl)
- Tagbetrieb** (mittlere Drehzahl)
- Rückspülung** (hohe Drehzahl)
- 88:88** Aktuelle Uhrzeit
- Sequenz des Timers**

DIE UMWÄLZPUMPE BIS ZU 25% LEISER

Ein Betrieb bei niedriger Geschwindigkeit verspricht eine wesentlich angenehmere Nutzererfahrung und kann den Geräuschpegel der Pumpe um bis zu 25% reduzieren.



EINFACH PLUG & PLAY

Typ	Spannung	Ausgang	Ausgangsleistung	Gewicht	Artikel Nr.
iSaver X	230 V/50 Hz	0 - 240 V	max. 1,1 kW	5 kg	ISAVE1



SPECK BADU DELTA

9 - 28



Diese Pumpe verfügt über einen wartungsfreien Motor mit High-Performance-Kugellagern und Edelstahl-Motorwelle. Sie ist besonders leise und effizient, da sie hydraulisch neu ausgelegt wurde. Eine LED-Beleuchtung mit Klarsichtdeckel dient zur einfachen Sichtkontrolle. Innenliegende Entleerungsstopfen vermeiden die Bruchgefahr und High-Efficiency Technologie führt zu einer höheren Fördermenge bei niedrigerem Energieverbrauch.

- Für Pools mit Volumen bis 170 m³
- Aufstellbar ober- und unterhalb des Wasserniveaus jeweils max. 3 m, mit integrierten Fasernfänger (Inhalt ca. 4 l), können bis zu einer Salzkonzentration von 0,5 % eingesetzt werden
- Balg-Gleitringdichtung auf Kunststoff-Laufnabe montiert
- Motor- bzw. Pumpenwelle kommt mit dem im Kreislauf befindlichen Wasser nicht in Berührung
- Elektrische Trennung
- Schutzart IP55
- Lieferung erfolgt **ohne** Anschlusskabel
- Salzelektrolyse geeignet: ja (bis 0,5 %)
- Meerwasser geeignet: nein

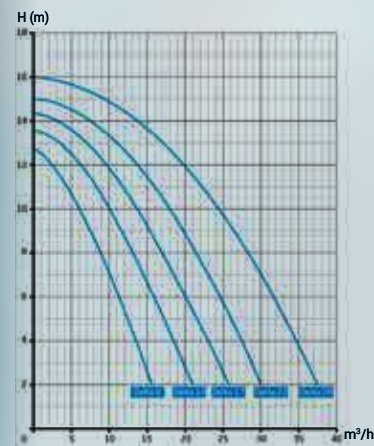

Klarsichtdeckel mit LED Beleuchtung

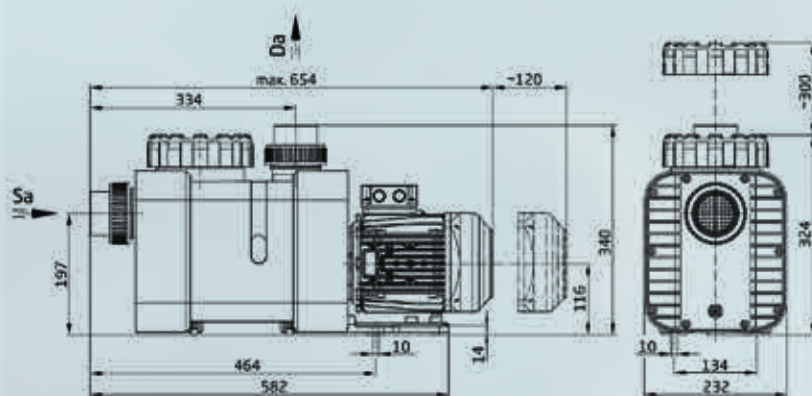

Typ	Spannung	Leistungs- aufnahme P1	Leistungs- abgabe P2	Pumpen- kapazität*	Anschluss saugseitig	Anschluss druckseitig	Gewicht kg	Artikel Nr.
BADU Delta 9	230 V/50 Hz	0,54 kW	0,30 kW	9 m ³ /h	50 mm	50 mm	12,8	DE09
BADU Delta 9	400 V/50 Hz	0,51 kW	0,30 kW	9 m ³ /h	50 mm	50 mm	11,8	DE09D
BADU Delta 13	230 V/50 Hz	0,69 kW	0,45 kW	13 m ³ /h	63 mm	63 mm	12,8	DE13
BADU Delta 13	400 V/50 Hz	0,63 kW	0,45 kW	13 m ³ /h	63 mm	63 mm	12,6	DE13D
BADU Delta 17	230 V/50 Hz	0,87 kW	0,55 kW	17 m ³ /h	63 mm	63 mm	14,2	DE17
BADU Delta 17	400 V/50 Hz	0,81 kW	0,55 kW	17 m ³ /h	63 mm	63 mm	13,9	DE17D
BADU Delta 22	230 V/50 Hz	1,10 kW	0,75 kW	21 m ³ /h	63 mm	63 mm	15,6	DE22
BADU Delta 22	400 V/50 Hz	1,00 kW	0,75 kW	21 m ³ /h	63 mm	63 mm	15,4	DE22D
BADU Delta 28	230 V/50 Hz	1,40 kW	1,00 kW	28 m ³ /h	63 mm	63 mm	19,0	DE28
BADU Delta 28	400 V/50 Hz	1,26 kW	1,00 kW	28 m ³ /h	63 mm	63 mm	19,8	DE28D

*Angabe Pumpenleistung bei 8 m WS

SPECK BADU PRIME

7 - 20



Keine andere Schwimmbadpumpe aus dem BADU Programm ist seit Jahrzehnten so erfolgreich wie die BADU Prime. Dank glasfaserverstärktem Material entspricht sie zuverlässig allen Anforderungen an eine Pumpe und ist durch mehrfache innovative Optimierungen besonders geräuscharm. Die BADU Prime ist für Filteranlagen in Schwimmbädern mit einer Größe von 90 – 210 m³ ausgelegt und erfüllt höchste Ansprüche durch beste Qualität und Verarbeitung. Formvollendet und zuverlässig ist sie in jeder Hinsicht unser Top-Modell. Die selbstansaugende Umwälzpumpe ist unempfindlich und daher für jeden Spaß zu haben. Eine praktische Öffnungshilfe für den Klarsichtdeckel ist im Lieferumfang enthalten. Die Pumpe ist in 2 Ausführungen erhältlich: 7-20 (Seite 63) und 25-48 (auf Anfrage)

- Für Pools mit Volumen bis 120 m³. Aufstellbar ober- **oder** unterhalb des Wasserniveaus jeweils max. 3 m, mit integriertem Fasernfänger (ca. 3 l),
- Können bis zu einer Salzkonzentration von 0,5 % eingesetzt werden (entspricht 5 g/l)
- Balg-Gleitringdichtung auf Kunststoff-Laufradnabe montiert, Motor- bzw. Pumpenwelle kommt mit dem im Kreislauf befindlichen Wasser nicht in Berührung
- Elektrische Trennung
- Lieferung erfolgt **ohne** Anschlusskabel
- Schutzart IP55
- Salzelektrolyse geeignet: ja (bis 0,5 %)
- Meerwasser geeignet: nein

BADU Prime 7-20

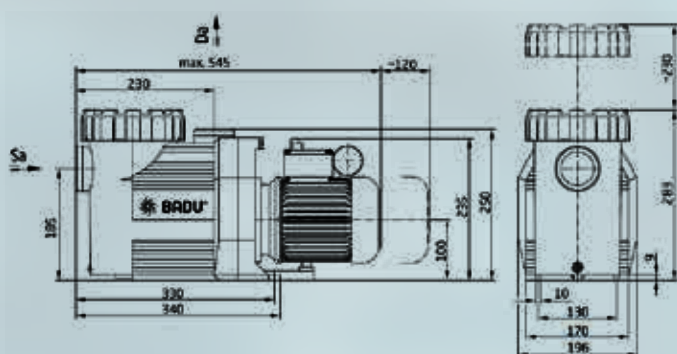
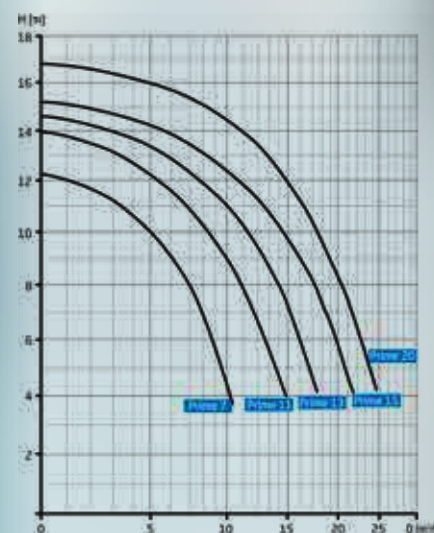

BADU Prime 7-20

Speck BADU Prime 25-48 auf Anfrage lieferbar.

Typ	Spannung	Leistungs- aufnahme P1	Leistungs- abgabe P2	Pumpen- kapazität*	Anschluss saugseitig	Anschluss druckseitig	Gewicht kg	Artikel Nr.
BADU Prime 7	230 V/50 Hz	0,54 kW	0,30 kW	7 m ³ /h	1 ½" IG	1 ½" IG	9,8	PR07
BADU Prime 7	400 V/50 Hz	0,51 kW	0,30 kW	7 m ³ /h	1 ½" IG	1 ½" IG	9,2	PR07D
BADU Prime 11	230 V/50 Hz	0,65 kW	0,45 kW	11 m ³ /h	1 ½" IG	1 ½" IG	9,9	PR11
BADU Prime 11	400 V/50 Hz	0,63 kW	0,45 kW	11 m ³ /h	1 ½" IG	1 ½" IG	9,7	PR11D
BADU Prime 13	230 V/50 Hz	0,87 kW	0,55 kW	14 m ³ /h	2" IG	1 ½" IG	11,0	PR13
BADU Prime 13	400 V/50 Hz	0,81 kW	0,55 kW	14 m ³ /h	2" IG	1 ½" IG	11,5	PR13D
BADU Prime 15	230 V/50 Hz	1,10 kW	0,75 kW	17 m ³ /h	2" IG	1 ½" IG	13,1	PR15
BADU Prime 15	400 V/50 Hz	1,00 kW	0,75 kW	17 m ³ /h	2" IG	1 ½" IG	11,6	PR15D
BADU Prime 20	230 V/50 Hz	1,40 kW	1,00 kW	20 m ³ /h	2" IG	1 ½" IG	16,5	PR20
BADU Prime 20	400 V/50 Hz	1,26 kW	1,00 kW	20 m ³ /h	2" IG	1 ½" IG	13,5	PR20D

*Angabe Pumpenleistung bei 8 m WS



SPECK BADU MAGNA

8 - 14

Die BADU Magna ist ein bewährter Klassiker. Gerade im Dauerbetrieb ist die Umwälzpumpe für alle Einbausituationen bereit. Das Poolbecken darf 30 bis 90 m³ Wassermenge enthalten, somit ist die Pumpe die ideale Lösung für mittelgroße Pools oder kleinere Schwimmteiche. Die Schwimmbadpumpe zeichnet sich durch ihre hohe Flexibilität aus und überzeugt außerdem mit dauerhaft starker Leistung.

- Für Pools mit Volumen bis 90 m³. Aufstellbar ober- oder unterhalb des Wasserniveaus jeweils max. 3 m, mit integriertem Fasernfänger (Inhalt ca. 3 l), können bis zu einer Salzkonzentration von 0,5 % eingesetzt werden (entspricht 5 g/l)
- Balg-Gleitringdichtung auf Kunststoff-Laufradnabe montiert, Motor- bzw. Pumpenwelle kommt mit dem im Kreislauf befindlichen Wasser nicht in Berührung
- Elektrische Trennung
- Schutzart IP55
- Lieferung erfolgt **ohne** Anschlusskabel
- Salzelektrolyse geeignet: ja (bis 0,5 %)
- Meerwasser geeignet: nein

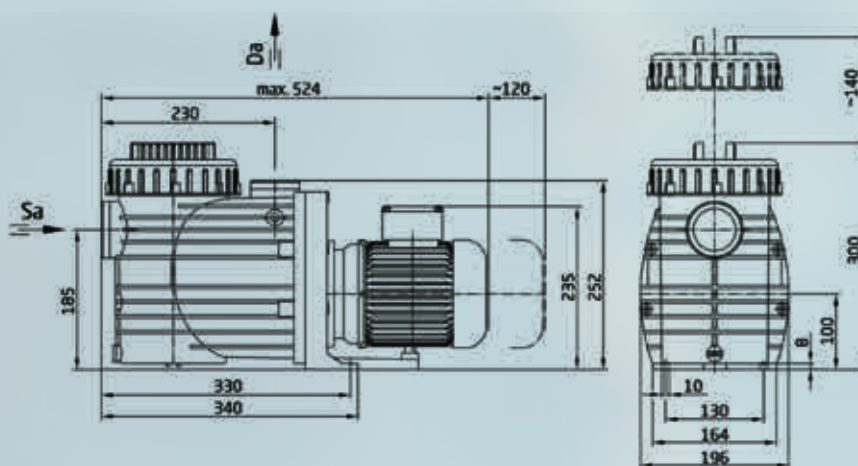
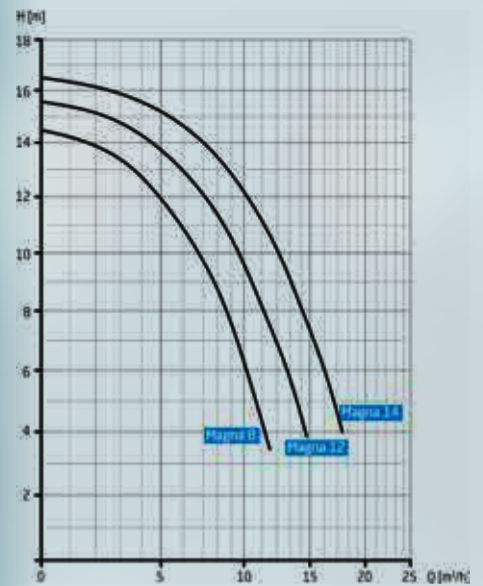

Typ	Spannung	Leistungs- aufnahme P1	Leistungs- abgabe P2	Pumpen- kapazität*	Anschluss saugseitig	Anschluss druckseitig	Gewicht kg	Artikel Nr.
BADU Magna 8	230 V/50 Hz	0,50 kW	0,30 kW	8,5 m ³ /h	2" IG	1 ½" IG	9,2	MA08
BADU Magna 12	230 V/50 Hz	0,65 kW	0,45 kW	11 m ³ /h	2" IG	1 ½" IG	9,5	MA12
BADU Magna 14	230 V/50 Hz	0,98 kW	0,65 kW	14 m ³ /h	2" IG	1 ½" IG	11,6	MA14

*Angabe Pumpenleistung bei 8 m WS



SPECK BADU TOP II

8 - 25

Der Klassiker unter den BADU Schwimmbadpumpen ist für mittelgroße Aufstellbecken, eingelassenen Pools oder kleinere Schwimmteiche die ideale Lösung.

Dank gewissenhaft ausgewählter Materialien und wartungsarmer Bauweise ist die BADU Top II somit ein bewährter Dauerläufer. Außerdem ist es durch das gute Saugvermögen jederzeit möglich, einen Bodenreiniger vor die Anlage zu schalten. Dank der hohen Flexibilität und der geprüften Sicherheit steht die zuverlässige Pumpenbaureihe für besondere Langlebigkeit.

- Für Pools mit Volumen bis 145 m³.
- Aufstellbar ober- oder unterhalb des Wasserniveaus jeweils max. 3 m, mit integriertem Fasernfänger (Inhalt ca. 3 l), können bis zu einer Salzkonzentration von 0,5 % eingesetzt werden (entspricht 5 g/l).
- Balg-Gleitringdichtung auf Kunststoff-Laufradnabe montiert,
- Motor- bzw. Pumpenwelle kommt mit dem im Kreislauf befindlichen Wasser nicht in Berührung - Elektrische Trennung.
- **Inklusive** 3,5 m Anschlusskabel.
- Schutzart IPX4.
- Salzelektrolyse geeignet: ja (bis 0,5 %)
- Meerwasser geeignet: nein

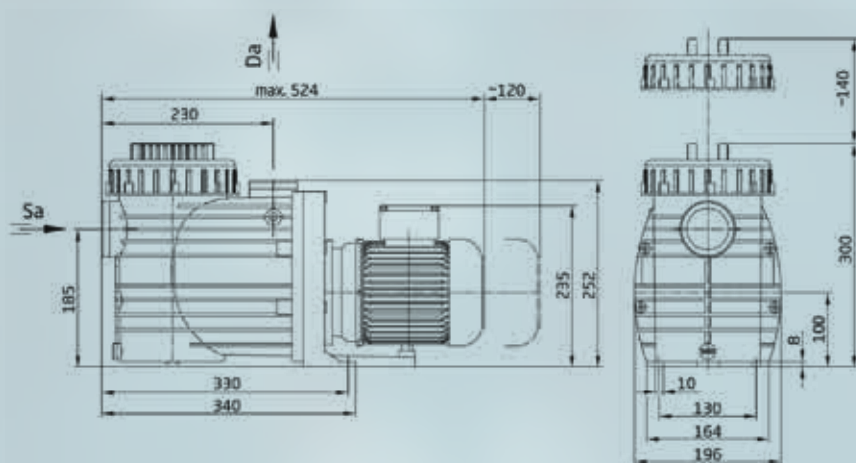
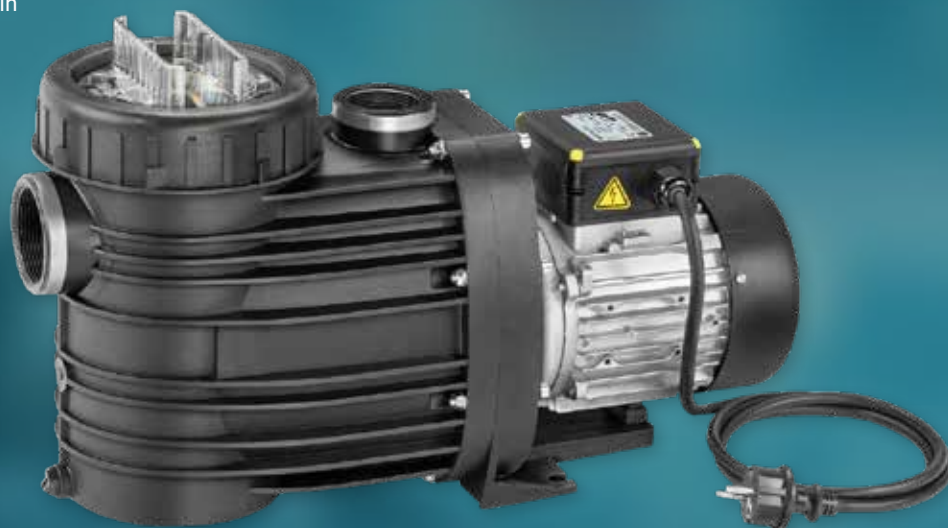
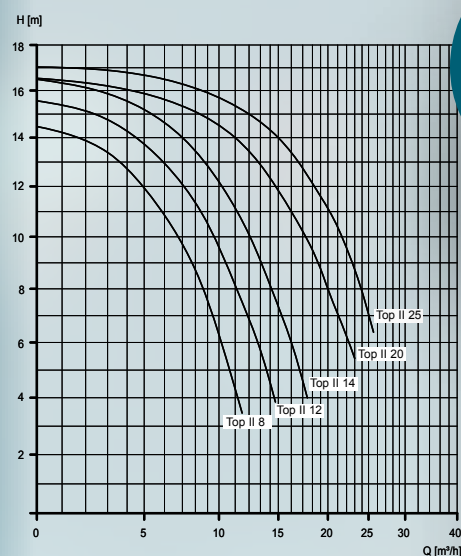

Typ	Spannung	Leistungs- aufnahme P1	Leistungs- abgabe P2	Pumpen- kapazität*	Anschluss saugseitig	Anschluss druckseitig	Gewicht kg	Artikel Nr.
BADU Top II-8	230 V/50 Hz	0,50 kW	0,30 kW	8,5 m ³ /h	2" IG	1 ½" IG	9,2	BT08
BADU Top II-12	230 V/50 Hz	0,65 kW	0,45 kW	11 m ³ /h	2" IG	1 ½" IG	9,5	BT12
BADU Top II-14	230 V/50 Hz	0,97 kW	0,65 kW	14 m ³ /h	2" IG	1 ½" IG	11,6	BT14
BADU Top II-20	230 V/50 Hz	1,37 kW	1,05 kW	20 m ³ /h	2" IG	1 ½" IG	17,0	BT20
BADU Top II-25	230 V/50 Hz	1,70 kW	1,30 kW	24 m ³ /h	2" IG	1 ½" IG	19,8	BT25

*Angabe Pumpenleistung bei 8 m WS



MIDA.GAMMA

16 - 30

EXKLUSIV MIDAS

- Für max. 180 m³ Becken.
- Zirkulation des Schwimmbadwassers durch ein Filtersystem.
- Installation bis zu 3 m über oder unter dem Wasserspiegel.
- Einstufige Kreiselpumpe mit integriertem Vorfilter.
- Elektrische selbstansaugende Pumpe für Schwimmbäder mit großem Vorfilter, die zusammen mit ihrer hervorragenden hydraulischen Leistung, eine sehr große Filterkapazität ergibt.
- Motor- bzw. Pumpenwelle kommt mit dem im Kreislauf befindlichen Wasser nicht in Berührung.
- Inklusive Standardschlüssel zum mühelosen Öffnen des Vorfilterdeckels
- Schutzart IP55
- Lieferung erfolgt **inklusive** 1,4 m Anschlusskabel
- Salzelektrolyse geeignet: ja (bis 0,5 %)
- Meerwasser geeignet: nein

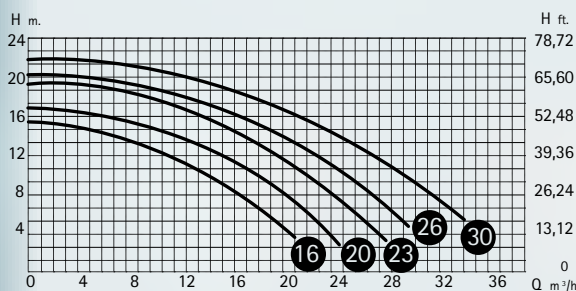

Typ	Spannung	Leistungs- aufnahme P1	Leistungs- abgabe P2	Pumpen- kapazität*	Anschlüsse (Saug- und Druckseite)	Gewicht kg	Artikel Nr.
MIDA.Gamma 16	230 V/50 Hz	1,11 kW	0,55 kW	15,7 m ³ /h	63 mm/2" IG	11,9	22760
MIDA.Gamma 20	230 V/50 Hz	1,30 kW	0,75 kW	19,7 m ³ /h	63 mm/2" IG	13,1	22761
MIDA.Gamma 23	230 V/50 Hz	1,70 kW	1,10 kW	23,0 m ³ /h	63 mm/2" IG	15,5	22762
MIDA.Gamma 26	230 V/50 Hz	2,10 kW	1,50 kW	26,0 m ³ /h	63 mm/2" IG	17,1	22763
MIDA.Gamma 30	230 V/50 Hz	2,83 kW	2,20 kW	30,0 m ³ /h	63 mm/2" IG	21,0	22764

*Angabe Pumpenleistung bei 8 m WS



MIDA.ALPHA

6 - 15

EXKLUSIV MIDAS

- Für max. 90 m³ Becken.
- Zirkulation des Schwimmbadwassers durch ein Filtersystem
- Installation bis zu 3 m über oder unter dem Wasserspiegel
- Einstufige Kreiselpumpe mit integriertem Vorfilter
- Elektrische selbstansaugende Pumpe für Schwimmbäder mit großem Vorfilter, die zusammen mit ihrer hervorragenden hydraulischen Leistung, eine sehr große Filterkapazität ergibt.
- Motor- bzw. Pumpenwelle kommt mit dem im Kreislauf befindlichen Wasser nicht in Berührung.
- Schutzart IP55.
- Lieferung erfolgt **inklusive** 1,5 m Anschlusskabel.
- Salzelektrolyse geeignet: ja (bis 0,5 %)
- Meerwasser geeignet: nein

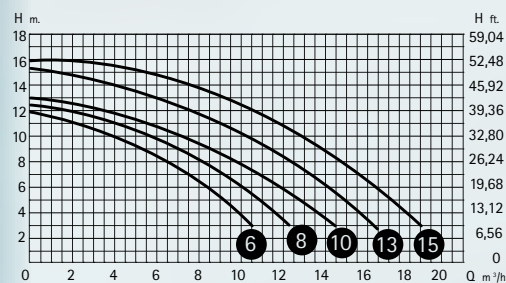

Typ	Spannung	Leistungs- aufnahme P1	Leistungs- abgabe P2	Pumpen- kapazität*	Anschlüsse (Saug- und Druckseite)	Gewicht kg	Artikel Nr.
MIDA.Alpha 6	230 V/50 Hz	0,29 kW	0,18 kW	6,0 m ³ /h	50 mm/1 1/2" IG	10	22750
MIDA.Alpha 8	230 V/50 Hz	0,38 kW	0,25 kW	8,0 m ³ /h	50 mm/1 1/2" IG	10	22751
MIDA.Alpha 10	230 V/50 Hz	0,57 kW	0,37 kW	10,0 m ³ /h	50 mm/1 1/2" IG	10	22752
MIDA.Alpha 13	230 V/50 Hz	0,80 kW	0,55 kW	12,5 m ³ /h	50 mm/1 1/2" IG	11	22753
MIDA.Alpha 15	230 V/50 Hz	1,06 kW	0,75 kW	15,3 m ³ /h	50 mm/1 1/2" IG	11	22754

*Angabe Pumpenleistung bei 8 m WS

MIDA.WAVE

4 - 11

EXKLUSIV MIDAS

- Für Pools mit einem Volumen bis 65 m³.
- Selbstansaugende Poolpumpe aus Kunststoff zur Umwälzung von Schwimmbeckenwasser mit integriertem Fasernfänger (Inhalt ca. 0,5l),
- Schlauchanschluss mit Tülle NW 38/32 mm und mit Bundbuchse 50 mm
- Klebeanschluss, 230 V, korrosionsbeständig gegen Schwimmbadwasser und den zugeführten Chemikalien,
- schnelles Selbstansaugen gewährleistet eine problemlose Inbetriebnahme der Filteranlage und gutes Bodensaugen.
- Aufstellbar max. 2,0 m oberhalb des Wasserniveaus oder max. 3 m unterhalb des Wasserniveaus möglich
- Blockpumpe mit integriertem Fasernfänger,
- Balg-Gleitringdichtung auf Kunststoff-Laufradnabe montiert
- Motor- bzw. Pumpenwelle kommt mit dem Schwimmbadwasser nicht in Berührung
- Schutzart IPX5
- Lieferung erfolgt **inklusive** 3,5 m Anschlusskabel
- Salzelektrolyse geeignet: ja (bis 0,5 %)
- Meerwasser geeignet: nein

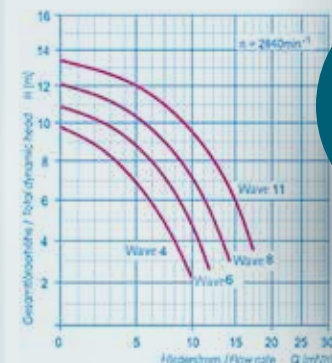

Typ	Spannung	Leistungsaufnahme P1	Leistungsabgabe P2	Pumpenkapazität*	Anschlüsse (saugseitig und druckseitig)	Gewicht kg	Artikel Nr.
MIDA.Wave 4	230 V/ 50 Hz	0,35 kW	0,18 kW	4 m ³ /h	wahlweise 50 mm Klebe- oder 32/38 mm Schlauchanschluss	6,4	22700
MIDA.Wave 6	230 V/ 50 Hz	0,45 kW	0,30 kW	6 m ³ /h	wahlweise 50 mm Klebe- oder 32/38 mm Schlauchanschluss	6,8	22701
MIDA.Wave 8	230 V/ 50 Hz	0,60 kW	0,40 kW	8 m ³ /h	wahlweise 50 mm Klebe- oder 32/38 mm Schlauchanschluss	7,8	22702
MIDA.Wave 11	230 V/ 50 Hz	0,69 kW	0,5 kW	11 m ³ /h	wahlweise 50 mm Klebe- oder 32/38 mm Schlauchanschluss	8,8	22703

*Angabe Pumpenleistung bei 8 m WS

MIDA.POMBI

4 - 10

EXKLUSIV MIDAS

PREIS SENKUNG

- Für Pools mit einem Volumen bis 40 m³
- Aus Kunststoff, mit integriertem Vorfilter, zur Umwälzung von Schwimmbeckenwasser
- Lieferung erfolgt **inklusive** 1,20 m Anschlusskabel
- Salzelektrolyse geeignet: ja (bis 0,4 %)
- Meerwasser geeignet: nein
- Schutzart IP54.

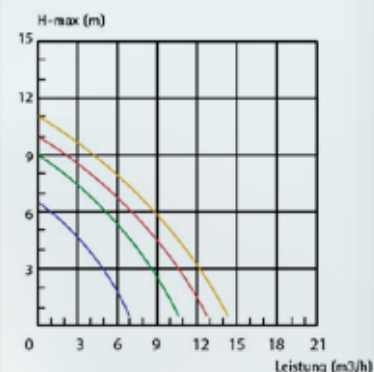

#22740 #22738
#22739 #22737

Typ	Spannung	Leistungsaufnahme P1	Leistungsabgabe P2	Pumpenkapazität max.	Anschlüsse (saugseitig und druckseitig)	Gewicht kg	Artikel Nr.
MIDA.Pombi 4	230 V/ 50 Hz	0,29 kW	0,20 kW	7 m ³ /h	beidseitig 1½" IG mit Schlauchtüllen 32/38 mm	5,9	22737
MIDA.Pombi 6	230 V/ 50 Hz	0,41 kW	0,30 kW	11 m ³ /h	beidseitig 1½" IG mit Schlauchtüllen 32/38 mm	9,0	22738
MIDA.Pombi 8	230 V/ 50 Hz	0,49 kW	0,35 kW	13 m ³ /h	beidseitig 1½" IG mit Schlauchtüllen 32/38 mm	9,9	22739
MIDA.Pombi 10	230 V/ 50 Hz	0,86 kW	0,60 kW	14,5 m ³ /h	beidseitig 1½" IG mit Schlauchtüllen 32/38 mm	10,9	22740



GEGENSTROMSCHWIMMANLAGEN



SPECK BADU JET TURBO & TURBO SALT

Innovation, Leistung und edles Design vereint.

Die Premium-Gegenstromschwimmanlage BADU JET Turbo vereint innovative Technologie mit edlem Design in der bewährten BADU Qualität „Made in Germany“. Die BADU JET Turbo eignet sich perfekt für Freizeit- und Entspannungsschwimmer. Aber nicht nur designtechnisch ein Highlight, glänzt sie auch in puncto Sicherheit und ist mit dem GS-Siegel* vom TÜV zertifiziert. Die BADU Jet Turbo ist eine Aufwertung für jeden Pool und bietet ein endloses Schwimmerlebnis ganz ohne Wenden. Bei Fertigbecken von 8-17 mm Wandstärke wird das Zusatzkit #1204-ZK (siehe Seite 69) benötigt.

- Einbaugehäuse ABS
- Düsengehäuse ABS
- Blenden ABS/Edelstahl
- Zwischenflansch PPE
- Antriebseinheit PPE/PP/Edelstahl
- Gleitlager SiC/SiC
- Schrauben Edelstahl

INNOVATIV

Die strömungsoptimierte sowie effiziente Propeller-Technologie erzeugt ein gleichmäßiges, weiches Strömungsbild und ermöglicht so ein besonders naturnahes Schwimmerlebnis, das echtem Freiwasser-Feeling gleichkommt.

ÄSTHETISCH

Poolseitig stehen Blenden aus hochwertigem poliertem Edelstahl in zwei unterschiedlichen Designs zur Auswahl, die sich harmonisch in exklusiv gestaltete Poolanlagen einfügen, ohne die Beckenästhetik zu beeinträchtigen.

WARTUNGSARM

Angetrieben wird die BADU JET Turbo von einem effizienten Permanentmagnetmotor. Die Kraftübertragung auf den Propeller erfolgt berührungslos über eine Magnetkupplung. Ohne durchgängige Antriebswelle und dynamische Abdichtung ist die Konstruktion besonders verschleißarm. Und besonders wartungsfreundlich, da die Antriebseinheit jederzeit völlig unkompliziert herausgenommen werden kann, ohne dass dazu das Poolwasser abgesenkt werden muss.

Gemäß Garantiebedingungen



SICHER

Aber nicht nur designtechnisch ist die BADU JET Turbo ein echtes Highlight, sie glänzt auch in puncto Sicherheit: Normkonform unter Einhaltung einschlägiger Sicherheitsnormen (DIN EN 16582-1 & DIN EN 16713-2) konstruiert und mit dem GS-Siegel* vom TÜV zertifiziert, gewährleistet sie sicheren Schwimmspaß für die ganze Familie. Außerdem sind alle elektrischen Komponenten hermetisch vom Poolwasser getrennt, sodass keine Spannung ins Becken gelangt.

Bei Bestellung einer kompletten Anlage bitte Artikel-Nr. von Standard-Montagesatz **und** Antriebssatz angeben.



SPECK BADU TURBO STANDARD-VORMONTAGESATZ FÜR DESIGN 1, DESIGN 2 & DESIGN SALT

Lieferumfang

- Kunststoff-Einbaugehäuse
- Spannring
- Aussaugitter
- Edelstahlblende Design 1*, Design 2* oder Design Salt
- Propellereinheit
- Düseneinheit
- Piezotaster
- Dichtungen
- Schrauben

Design 1* Edelstahlblende #1204-T1

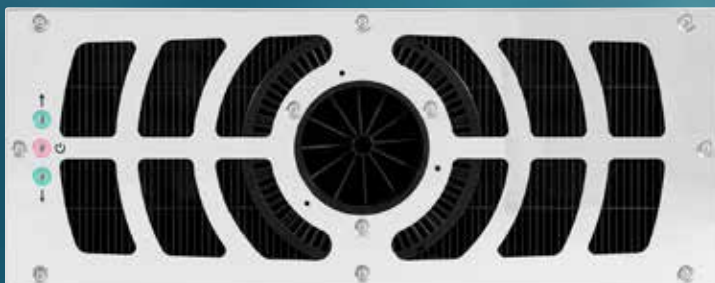

Design 2* Edelstahlblende #1204-T2

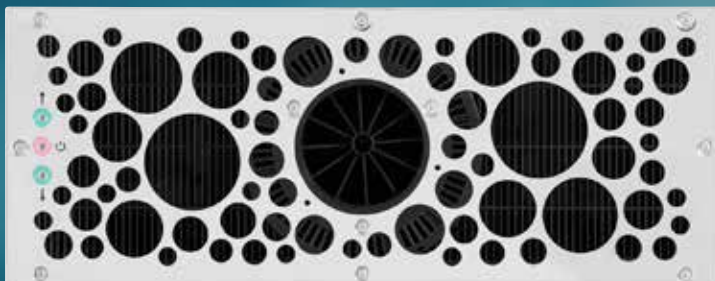

*nicht geeignet für Salzelektrolyse

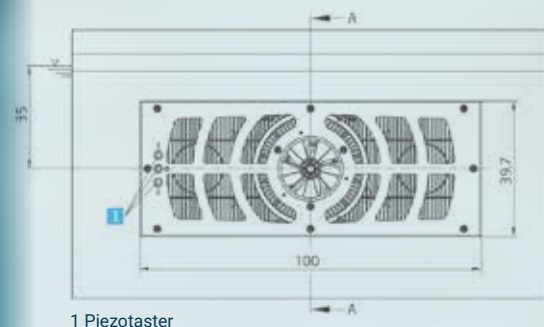

1 Piezotaster

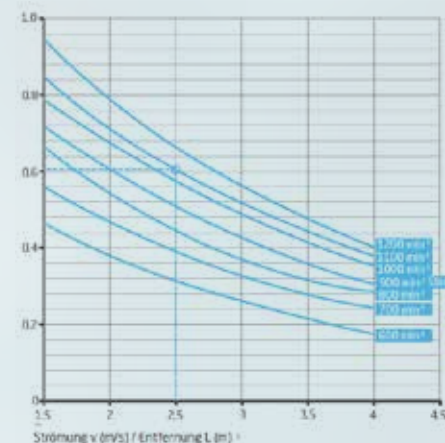



SALZWASSERAUSFÜHRUNG

Design 3 Kunststoffblende / bis 2% Salzgehalt

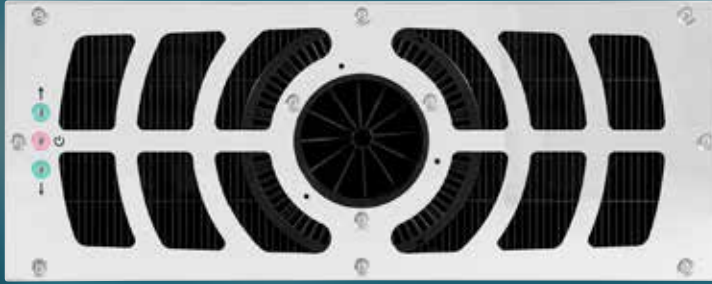

Artikel Nr.	Artikel Nr.
BADU JET Turbo Vormontagesatz, Design 1	1204-T1*
BADU JET Turbo Vormontagesatz, Design 2	1204-T2*
BADU JET Turbo Salt Vormontagesatz, Design Salt	1204-T3

*nicht geeignet für Salzelektrolyse

Der Piezo-Taster und die Schrauben sind bei der Salzwasserausführung ebenfalls korrosionsbeständig und aus hochwertigem **Edelstahl V5A** gefertigt.

Zwingend erforderlich: Fertigmontagesatz Artikel #1204-TA1 oder #1204-TA auf Seite 69
Optional: BADU Jet Technikschaft #1206 auf Seite 71



ANTRIEBSSATZ 3 N~ FERTIGMONTAGESATZ

Lieferumfang

- Motoreinheit* (dichtungslose Magnetkupplung)
- Frequenzumrichter
- Schaltkasten
- Fernbedienung
- Schrauben
- Motorkabel, abgeschirmt, 10m oder 25m

Technische Daten

bei 50/60 Hz BADU JET Turbo Antriebseinheit

- Förderstrom 125-245 m³/h
- Leistungsaufnahme P1/-abgabe P2 1,90/1,50 kW
- Anzahl der Düsen 1 (Ø 172 mm)
- Ausströmgeschwindigkeit 1,50-3,00 m/s
- Düse allseitig schwenkbar ± 5 Grad
- Nettogewicht 43,50 kg

Technische Daten

bei 50/60 Hz BADU JET Turbo Frequenzumformer

- Leistung 1,50 kW
- Netzspannung 200-240 V
- Nettogewicht 4,10 kg

Unverbindliches Einbauschema

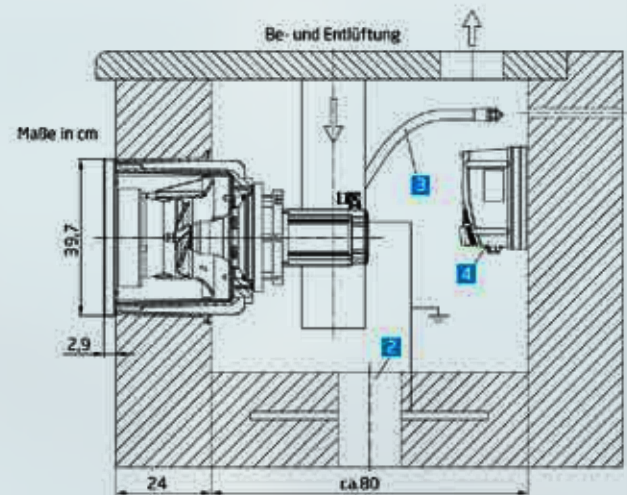

- 2 Bodenablauf
- 3 Schutzschlauch, Piezotaster-Leitung
- 4 Frequenzumformer

Artikel	Spannung	Leistungsabgabe P2	Kabellänge	Artikel Nr.
BADU JET Turbo Fertigmontagesatz	200 - 240 V	1,50 kW	25 m	1204-TA1
BADU JET Turbo Fertigmontagesatz	200 - 240 V	1,50 kW	10 m	1204-TA



ZUSATZKIT

Artikel	Artikel Nr.
Zusatzkit für Fertigbecken mit Wandstärke 8-17 mm	1204-ZK
Zusatzkit für Fertigbecken mit Wandstärke 18-27 mm	1204-ZK1



SPECK BADU JET TURBO LIGHT



Gemäß Garantiebedingungen



NEU
#1204

Der Einstieg in die Turbo-Klasse. Komplettanlage mit max. 200 m³/h bei nur 1,80 kW Leistungsaufnahme.

Effizienter Permanentmagnetmotor mit Gleitringdichtung mit integriertem Frequenzumformer und 3 Stufen (125-200 m³). Blende ABS weiß – Anlage ist nicht geeignet für Salzelektrolyse ABS Einbaueinheit, Düsen-einheit und Blende mit Edelstahlschrauben.

- Gleitringdichtung:** Kohle/Keramik/NBR
- Förderstrom:** 90-200 m³/h bei 230 V / 1~
- Leistungsaufnahme P1:** 1,1 kW
- Nennstrom:** 0,65 – 7,80 A
- Ausströmgeschwindigkeit:** 1,1 - 2,4 m/s
- Beckengröße ab:** 3 x 5 m
- 1 Düse 120 mm, +/-5° schwenkbar**
- Nettogewicht:** 43,5 kg

inklusive Fernbedienung (wasserdicht)

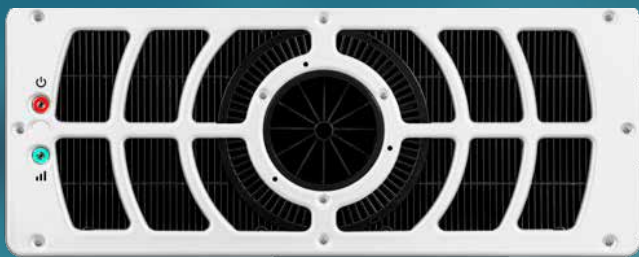
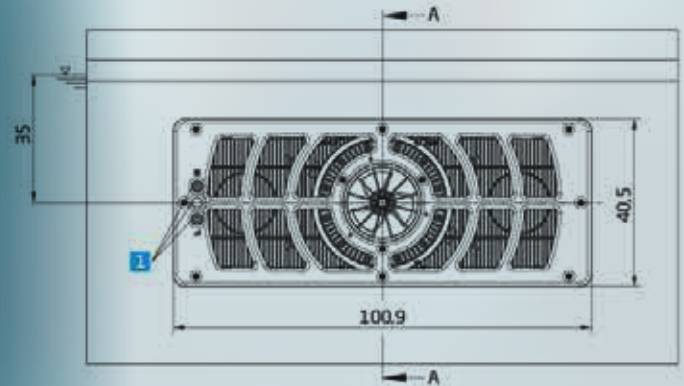

#1205



#1204

Artikel	Artikel Nr.
BADU JET Turbo Light mit weißer Blende	1205*
BADU JET Turbo Light mit grauer Blende	1204*

*nicht geeignet für Salzelektrolyse

Optional: BADU Jet Technikschaft #1206 auf Seite 71



OPTIONALES ZUBEHÖR

Die Gegenstromschwimmanlage BADU Jet Turbo Light kann optional mit den Edelstahlblenden der BADU Jet Turbo ausgestattet werden.



Design 1* Edelstahlblende #1204-T6



Design 2* Edelstahlblende #1204-T7

Artikel	Artikel Nr.
BADU Jet Turbo Edelstahlblende Design 1	1204-T6*
BADU Jet Turbo Edelstahlblende Design 2	1204-T7*



ZUSATZKIT

Artikel	Artikel Nr.
Zusatzkit für Fertigbecken mit Wandstärke 8-17 mm	1204-ZK
Zusatzkit für Fertigbecken mit Wandstärke 18-27 mm	1204-ZK1



BADU JET TURBO TECHNIKSCHACHT FÜR BADU JET TURBO, TURBO SALT UND TURBO LIGHT ANLAGEN

Der Schacht aus Polypropylen bietet Anschlüsse für Be- und Entlüftung, Kabeldurchführungen und einen Bodenablauf. Mit Revisionsdeckel und verstellbarem Rahmen eignet er sich für gerade und schräge Beckenwände und ist vielseitig einsetzbar.

Durch eine passende Schachtabdeckung lässt er sich unauffällig in die Poolanlage integrieren. Der Deckel kann mit Belägen wie Fliesen, Granit, Marmor oder Holz befüllt werden.

- für alle BADU Anlagen
- aus Polypropylen
- Außenmaß (B x H x T) 455 x 675 x 702 mm
- Innenmaß (B x H x T) 410 x 655 x 655 mm
- Deckel: 410 x 550 mm
- Be- und Entlüftung: 90 mm
- Bodenablauf: 50 mm
- Kabeldurchführung: 40 mm
- verstellbares Oberteil

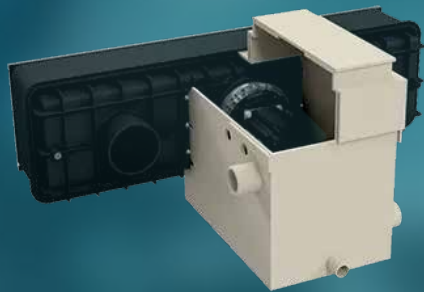

Beispielbild
Lieferung ohne Einbaugehäuse und
Pumpe der Gegenstromschwimmanlage



#1206

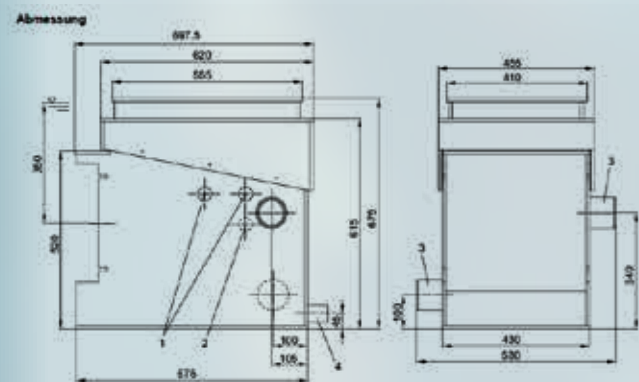
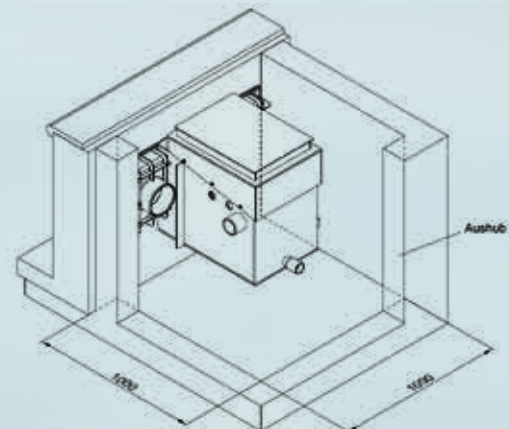
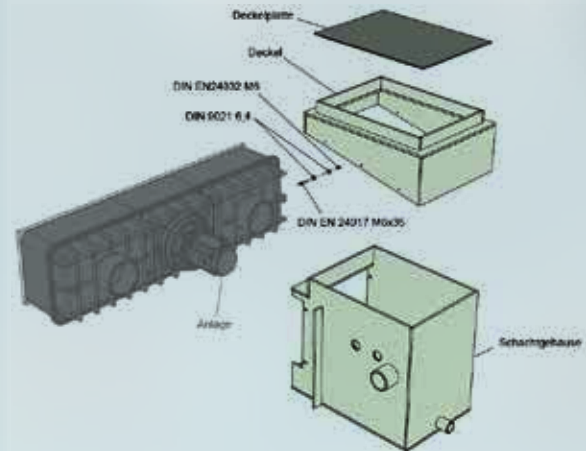

- | | |
|---------------------------------|--|
| 1 Kabeldurchführung Ø 40 mm | 3 Anschluss Be- und Entlüftung Ø 90 mm |
| 2 Durchführung Kabelschutzblech | 4 Anschluss Bodenablauf Ø 50 mm |

Artikel

BADU Jet Turbo Technikschacht

Artikel Nr.

1206



SPECK BADU JET PRIMAVERA INNOVATION, LEISTUNG UND EDLES DESIGN VEREINT

Zum Wandeinbau in alle Beckenausführungen, als Attraktion, für die Fitness, als Wellen- oder Luftperlbäd, für die Unterwassermassage nach ärztlichem Rat. Das Schwimmen ist auch ohne Wende in kleinen Becken möglich.



Unverbindliches Einbauschema

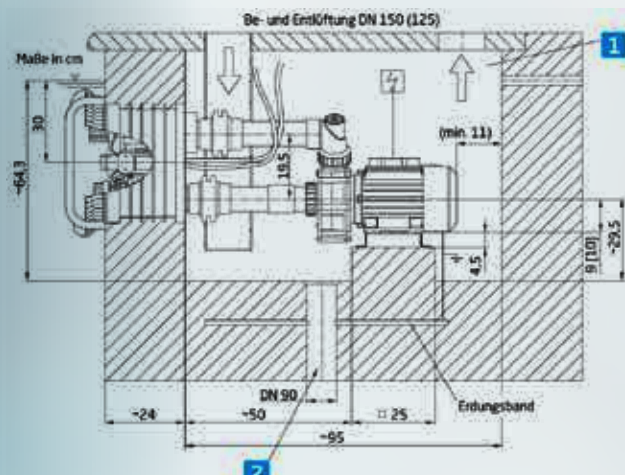

1 Schachtbreite min. 70 cm 2 Bodenablauf

- Einbaugehäuse aus ABS
- Düsengehäuse aus ABS
- Innenteile aus PP/PC/ASA
- Saug-/Druckleitung aus PVC
- Absperrschieber und Fittings aus PVC
- Blende/Haltegriff aus Edelstahl V4A/AISI 316*
- **inklusive** wasserdichter Fernbedienung

Durch ein im Becken bündig eingebautes Einbau- und Düsengehäuse aus Kunststoff wird mit einer über eine Saug- und Druckleitung angeschlossenen leistungsstarken BADU Pumpe Wasser angesaugt und mit einem kräftigen Strahl über zwei regelbare Düsen (allseitig um 60° schwenkbar) ins Schwimmbecken zurückgeführt.

Eine Vielzahl von Öffnungen in der Ansaugblende sorgt für eine äußerst geringe Ansaugströmung. Blickfang dieser Anlage ist eine hochwertige Edelstahlblende, die durch ein fließendes und homogenes Design besticht. Für ein wohliges Ambiente sorgt eine eingebaute LED-Leuchte.

Technische Daten bei 50 Hz	21-81/33 G 29° *	21-81/34 G 29° *
Förderstrom der Pumpe (m³/h)***	75	85
Spannung	3 N~ 400/230 V/1~230 V	3 N~ Δ 400 V
Leistungsaufnahme P1/-abgabe P2 (kW)	3,74/3,00/3,90/3,00	4,55/4,00
Anzahl der Düsen (Ø 40 mm)	2	2
Ausströmdruck an den Düsen (bar)	1,00	1,00
Ausströmgeschw. mittig 2 m vor den Düsen (m/s)	1,10	1,20
Massagedruck (bar) max.	1,60	1,80
Düsen allseitig schwenkbar (Grad)	60	60

* 21-81: Antriebspumpe BADU 21-81
33G: Saug-/Druckanschluss d 90 mm
29°: angewinkelter Druckstutzen
(Angabe der Winkelstellung)

Ausführung	Spannung	Leistungsabgabe P2	Artikel Nr.
Zusatz-KIT für BADU JET Primavera für Fliesenbecken			1201-P-KIT
Winterplatte-KIT für BADU JET Primavera zum dichten & verschließen des Einbauteils			1201-PW
BADU JET Primavera Vormontagesatz			BJ-PV01
BADU JET Primavera mit weißer LED, Fertigmontagesatz	400 V	3,00 kW	1201-PFM3
BADU JET Primavera mit Multicolor-LED-RGB, Fertigmontagesatz	400 V	3,00 kW	1201-PFM4
BADU JET Primavera mit weißer LED, Fertigmontagesatz	230 V	3,00 kW	1201-PFM1
BADU JET Primavera mit Multicolor-LED-RGB, Fertigmontagesatz	230 V	3,00 kW	1201-PFM2
BADU JET Primavera mit weißer LED, Fertigmontagesatz	400 V	4,0 kW	1201-PFM5
BADU JET Primavera mit Multicolor-LED-RGB, Fertigmontagesatz	400 V	4,0 kW	1201-PFM6



SPECK BADU JET SMART

BEWEGUNG UND SPASS IM WASSER!

Das kompakte Einsteigermodell, auch für Salzelektrolyse geeignet. Zum Wandeinbau in alle Beckenausführungen, als Attraktion, für die Fitness, als Wellen- oder Luftperlbäd, für die Unterwassermassage nach ärztlichem Rat. Das Schwimmen ist ohne Wende auch in kleinen Becken möglich. Durch ein im Becken bündig eingebautes Einbau- und Düsengehäuse aus Kunststoff wird mit einer über eine Saug- und Druckleitung angeschlossenen leistungsstarken BADU Pumpe Wasser angesaugt und mit einem kräftigen Strahl über eine regelbare Düse – allseitig um 60° schwenkbar – ins Schwimmbecken zurückgeführt. Eine Vielzahl von Öffnungen um das Düsengehäuse sorgt für eine äußerst geringe Ansaugströmung. Der pneumatische Ein-/Ausschalter und die Regelung für das prickelnde Luftperlbäd befinden sich im Düsengehäuse.

Hinweis: max. Salzkonzentration 0,5 %

Unverbindliches Einbauschema

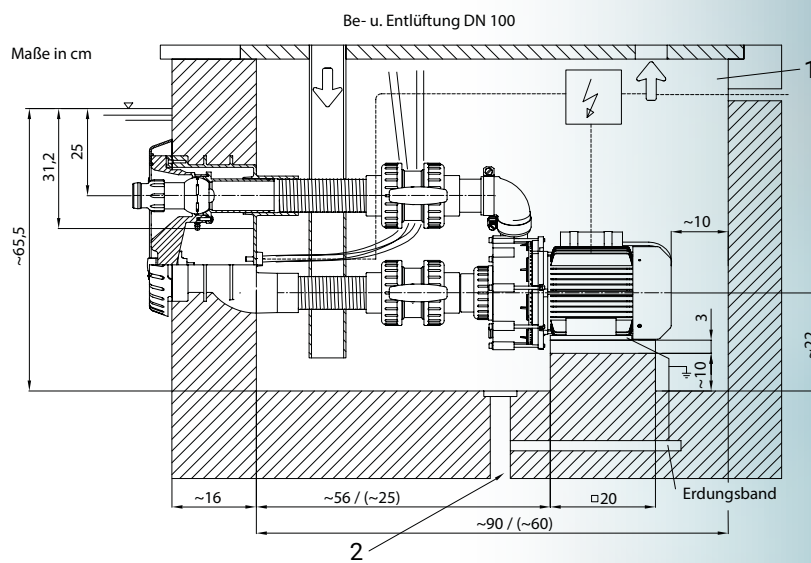

1 Schachtbreite min. 70 cm

2 Bodenablauf



- Einbaugehäuse aus ABS
- Düsengehäuse aus ABS
- Innenteile aus ABS/Edelstahl
- Saug-/Druckleitung aus PVC
- Kugelhähne und Fittings aus PVC

Optional: Mit farbiger Blende in Schwarz, Hellgrau, Hellblau oder Creme

Technische Daten bei 50 Hz	21-50/44 GT 27° *	21-50/43 GT 27° *
Förderstrom der Pumpe (m³/h)	45	40
Spannung	3 N~ 400/230 V	1~230 V
Leistungsaufnahme P1/-abgabe P2 (kW)	2,74/2,20	2,12/1,60
Anzahl der Düsen (Ø 40 mm)	1	1
Ausströmdruck an den Düsen (bar)	1,00	0,90
Ausströmgeschw. mittig 2 m vor den Düsen (m/s)	1,00	1,00
Massagedruck (bar) max.	1,70	1,70
Düsen allseitig schwenkbar (Grad)	60	60
Nettogewicht (kg)	24	26

*21-81: Antriebspumpe BADU 21-81
 33G: Saug-/Druckanschluss d 90 mm
 29°: angewinkelter Druckstutzen
 (Angabe der Winkelstellung)

Ausführung	Spannung	Leistungsabgabe P2	Artikel Nr.
BADU JET Smart Vormontagesatz			1200-V
BADU JET Smart Fertigmontagesatz	400 V	2,20 kW	1200-SK400
BADU JET Smart Fertigmontagesatz	230 V	1,60 kW	1200-SK

ZUBEHÖR

Artikel	Artikel Nr.
Kugelhahn-Kit	1201-W-KH